

ARTA HQ 236 / 336

UŽIVATELSKÁ PŘÍRUČKA

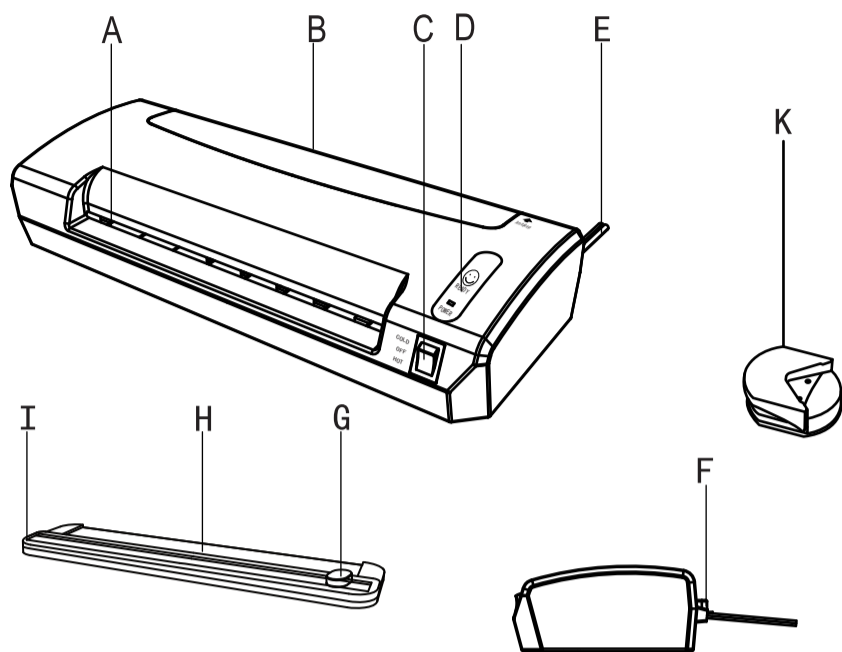

- A. Otvor na pouzdro
- B. Výstup na pouzdro
- C. Vypínač (funkce studená / vypnutá / horká)
- D. Světelný ukazatel
- E. Elektrický drát
- F. Páčka pro uvolnění v případě zaseknutí
- G. Matice ořezávače
- H. Tělo ořezávače
- I. Dráha ořezávače
- K. Zaoblovač rohů (pouze HQ-336)

VAROVÁNÍ: Pro Vaši bezpečnost, nezapojte zařízení, pokud jste si zcela nepřečetli tento manuál. Uchovejte ho na vhodném místě pro případné znovuužití.

Likvidace šetrná k životnímu prostředí



Můžete se podílet na záchraně životního prostředí! Mějte, prosím, na paměti dodržování místních nařízení odnosem elektrických zařízení do vhodných odběrných míst. Obal výrobku je recyklovatelný. Likvidujte obaly šetrným způsobem a přenechte místnímu svozu odpadu.

Characteristic

Model	ARTA HQ 236	ARTA HQ 336
Funkce	Studená / Horká	Studená / Horká
Maximální tloušťka	0.5mm	0.5mm
Maximální šířka pouzdra	230mm	330mm
Rozsah pouzdra	80mic-125mic	80mic-125mic
Rychlost	400mm / min	400mm / min
Čas zahřívání	1.5-2min	1.5-2min
Systém kontroly teploty	NTC	NTC
Elektrický proud	1.82A	2.27A
Spotřeba	400W	500W
Voltáž	220-240V 50Hz	220-240V 50Hz
Rozměry	356x151.6x66.5 mm	462x151.6x66.5 mm
Řezačka a ořezávač rohů		
Typ řezu	Rovný řez / Kulatý=3mm	3 / 1 listů
Délka řezu	297mm	
Rozměry řezačky	328 x 65 x 14 mm	

Upozornění

- Zajistěte zařízení na pevném stole.
- Ujistěte se, že maximální tloušťka laminovaného materiálu je 0.5 mm.
- Vhodná vrstva pouzdra: 80mic(3mil)~125mic(5mil)

Uživatelský návod

- Zapojte zařízení a zvolte jednou z funkcí, rozsvítí se červené světlo.
- Zvolte studenou funkci pro studené laminování, vyčkejte, než se rozsvítí zelené světlo a zařízení bude schopno provozu. (Je třeba vrstvy pro laminování za studena)
- Zvolte horkou funkci pro horké laminování, vyčkejte, až se rozsvítí světlo a zařízení bude schopno provozu. (Čas zahřívání jsou 2 minuty)
- Vložte zapečetěný konec pouzdra do zařízení pro započítání procesu.
- Tloušťka pouzder přes 125mic (5mil) je zakázána.
- Ujistěte se, že tloušťka laminovaného materiálu nepřesahuje 0.5 mm.
- Při nepoužívání zařízení vypněte a vypojte ze zásuvky.
- Při uváznutí podržte páku pro uvolnění dokumentu.
- Vzhledem k různým pouzdrům počítejte s rozdílnou přizpůsobivostí teplotním rozdílům. Pakliže byste byli s výsledky nespokojeni, vyčkejte 1-2 minuty a operaci opakujte či můžete pro lepší výsledek relaminovat.

Bezpečnostní instrukce (důležité)

- Nedotýkejte se laminátoru, pokud je právě v provozu.
- Ujistěte se, že zařízení podléhá vhodné voltáži.
- Nepokládejte žádné předměty na povrch laminátoru, pokud je právě v provozu.
- Vždy při nečinnosti přístroj odpojte.
- Neodpojujte zařízení za chodu.
- Nevkládejte do zařízení žádné jiné materiály.
- Odstraňte sponky na papír a svorky před laminováním.
- Nepoužívejte zařízení, pokud kabel či zásuvka nejsou v dobrém stavu.
- Pokud by byla potřeba užití prodlužovačky, zajistěte správnou voltáž.
- Zařízení laminuje pouze papír, nepoužívejte jiné materiály.
- Nesprejujte ani nic na přístroj nenanášejte.
- Použitý materiál musí vždy odpovídat velikosti fólie. Zbytkový okraj nesmí být širší než 5 mm, jinak hrozí namotání folie na válce a poškození laminátoru.

Návod pro užití pouzdra

- Vložte materiál doprostřed pouzdra a zanechte na každé straně 3 mm rezervu, viz. Fig-1
- Vložte zapečetěný konec do laminátoru, viz. Fig-2

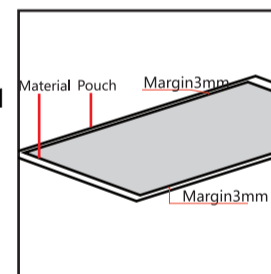

Fig-1

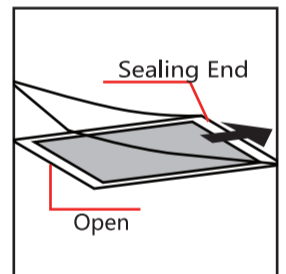

Fig-2

Návod pro užití řezačky

- Řezačka je umístěna v zadní straně základny přístroje, vyjmout ji lze po odblokování dvou pojistek, viz. Fig-3
- Vložte papír do podstavce, viz. Fig-4
- Stiskněte a posouvejte frézu, viz. Fig-5
- Zaoblovač rohů je ve spodní části laminátoru. Vložte papír do zaoblovače a stlačte. Pouze součástí ARTA HQ-336

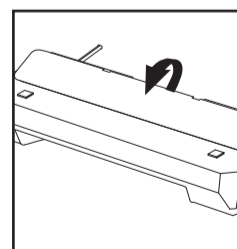

Fig-3

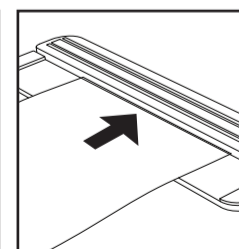

Fig-4

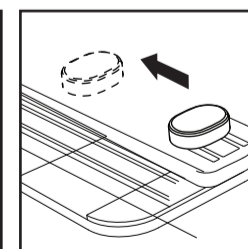

Fig-5

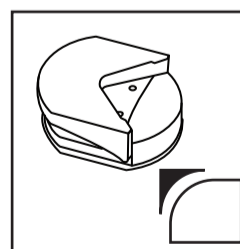

Fig-6



UPOZORNĚNÍ: Buďte s ostrou frérou opatrní a nedotýkejte se jí bez ochrany.

Jak zavést laminovací pouzdro

Naše záruka trvá 12 měsíců. Při projevení problému kontaktujte distributory a neopravujte zařízení sami. Děkujeme Vám!