

# Návod k použití pro Sešívací kleště

---

Katalogové číslo: 334006



## Popis

Typová řada HSP je univerzální příruční mechanická sešíváčka, hodící se do každého skladu. Sestává se z ocelové konstrukce a 3 výměnných kovadlinek: pro spojování boků a uzavírání malých kartonů, blistrů, sáčků apod. Tři druhy kovadlin – pro sešívání, uzavírání krabiček, uzavírání sáčků.

Před použitím zařízení pečlivě prostudujte a pochopte manuál. Tento sponkovač může být obsluhován pouze kvalifikovanou a poučenou obsluhou.

## Parametry

Pohon	Ruční
Hrdlo	65 mm
Hmotnost	460 g
Typ spon	73
Délka nohy spony	6 - 12
Pro druh materiálu	1-3 vrstvá lepenka
Kapacita zásobníku	84 ks
Šířka	24 mm
Hloubka	100 mm
Výška	190 mm

## Obsluha

### Plnění spon

Otevřete zásobník spon, tak že ouško přtlaku vtlačíte směrem do strojku a mírně jej nadzvednete a následně uvolníte a vysunete ze strojku. Vložíte spony a zasuňte přtlak na doraz. Po dosažení krajní pozice zahákněte háček přtlaku opět do pozice, tak aby se přtlak zajistil a samovolně se nevysouval. Používejte pouze originální spony, abyste se vyhnuli špatné funkci sponkovače. **Vsouvejte vždy pouze 1 housenku.** Pokud housenka při vkládání klade odpor, vkládejte pouze ½ housenky.

### Sponkování

Vložte materiál ke sponkování do hrdla sponkovače. Sevřete páku společně s držadlem na doraz.

### Podmínky prostředí

Sponkovač je určen pro použití v krytých místnostech.

### Bezpečnostní upozornění

**Nikdy se nedotýkejte částmi těla oblasti sponkování nebo sponkovací jednotky. Hrozí nebezpečí vážného zranění!**

Nesponkujte naprázdno bez materiálu ke sponkování tzn. bez folie a/nebo bez kartonu.

## **Eliminace chyb**

Když nastane jakákoli chyba funkce, přestaňte pracovat se zařízením. Nerozebírejte zařízení a neopravujte zařízení svépomocí, pokud se nejedná o vzpříčenou sponu. Kontaktujte neprodleně dodavatele pro vyřešení problému.

## **Odstranění vzpříčených spon**

V případě vzpříčené spony postupujte takto:

### **POSTUP A**

Vyjměte sponkovaný materiál a naprázdno stlačte rukojeť s držadlem. Ve většině případů se takto odstraní vzpříčená spona. Pokud byste museli vyvinout velkou námahu k stlačení, ihned přejděte na postup B.

### **POSTUP B pouze pro kvalifikované osoby**

1. Odstraňte přítlak (5) a vyndejte všechny spony ze zásobníku
2. Uvolněte osu (3) odstraněním pojistného kroužku (4) a vytlačte osu z těla (10).
3. Tlačte zásobník (11) dopředu a vyjměte jej z těla (10). Dejte pozor, abyste nepovolili úderník (1).

Pokud se stane nedopatřením, že úderník vypadne, vraťte jej zpět do pozice a ujistěte se, že je správně.

4. Vyčistěte ze zásobníku (11) sponky. Uvázlé sponky již nepoužívejte.
5. Složte sponkovač reverzním postupem.

Pokud nepomohou postupy A a B je nutné rozebrání sponkovačky kvalifikovanou osobou.

## **Nesprávné použití a špatná funkce**

Pouze originální spony a vhodné sponkované materiály určené pro toto zařízení musí být používány, jinak může dojít k nesprávné funkci a poškození sponkovače. Pouze originální díly od výrobce mohou být použity k opravám – viz. kusovník náhradních dílů v příloze. Jediné správné a povolené aplikace jsou specifikovány v tomto manuálu. Jiné aplikace a modifikace zařízení vyžadují písemný souhlas výrobce zařízení. Porušení podmínek specifikovaných v tomto manuálu jsou jedním z možných důvodů předčasného ukončení záruky a také důvodem snížené spolehlivosti nebo nefunkčnosti zařízení.

## **Údržba**

Mažte místa, kde dochází k tření, po cca 10000 cyklech, pomocí nízkoviskózního silikonového oleje. Po promazání odstraňte přebytečný olej.

## Seznam dílů

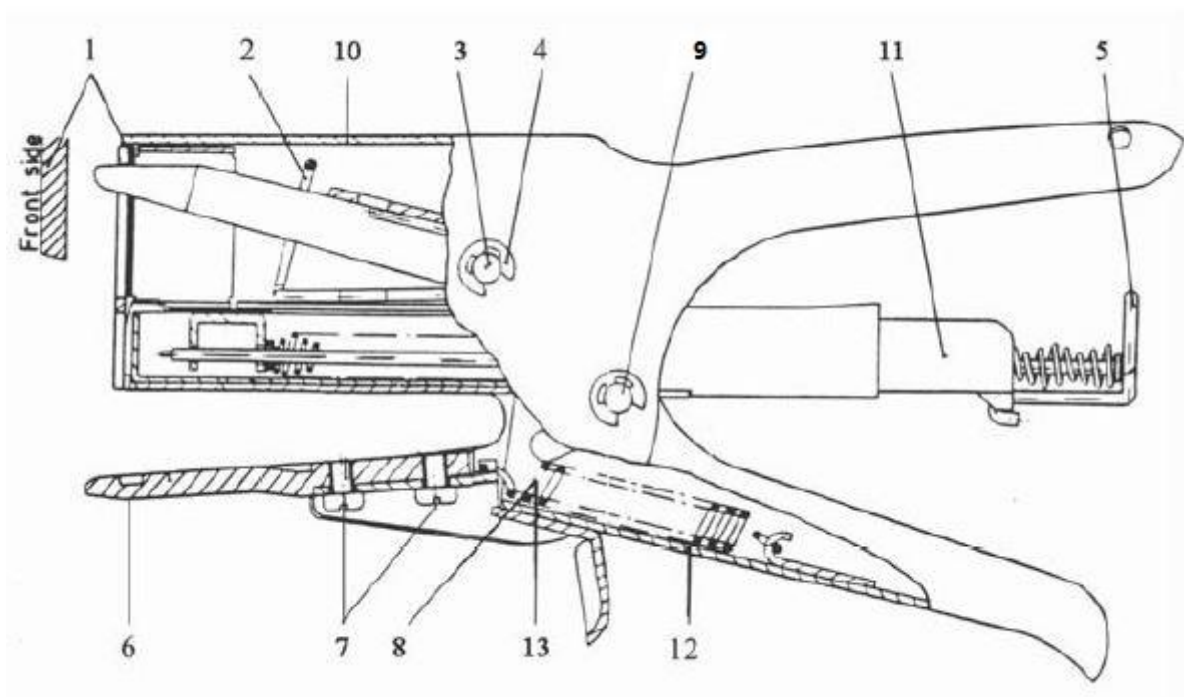

1. Úderník
2. Pružina
3. Osa
4. Pojistný kroužek
5. Příklad spon
6. Kovadlina dle typu strojku
7. Šroub 4x6
8. Krátká napínací pružina
9. Hlavní osa s pojistným kroužkem
10. Tělo sponkovače
11. Komplet zásobníku
12. Tělo rukojeti
13. Dlouhá napínací pružina