

# Návod k použití pro Ruční páskovač

---

Katalogové číslo: 258079, 258080



## Bezpečnost

**Upozornění: Při použití tohoto zařízení by měla být vždy zajištěna základní bezpečnostní opatření, aby se předešlo případnému riziku poranění obsluhy stroje či poškození stroje.**

### **POZORNĚ SI PŘEČTĚTE TENTO NÁVÁVOD K OBSLUZE PŘED POUŽITÍM STROJE!**

- **Použití návodu**

Před použitím stroje si pozorně přečtete následující instrukce a technickou specifikaci stroje; to Vám umožní přesně poznat výkony a omezení stroje. Tento návod je určen především pro obsluhu stroje, majitele, pracovníka zajišťujícího údržbu apod. Návod musí být uchováván po celou dobu životnosti stroje. Tento stroj je určen k profesionální práci, a proto nemůže být tento návod nikdy nahrazován dosavadními běžnými zkušenostmi obsluhy s jinými přístroji.

- **Uchovávejte mimo dosah nepovolaných osob**

Pouze obsluha, která je seznámena s veškerými pokyny při práci se strojem dle tohoto návodu, smí pracovat s tímto strojem.

- **Používejte zařízení správným způsobem**

Používejte stroj výhradně pro účely, pro které byl konstruován, tj. pro páskování kvalitní PP nebo PET páskou! Použití jiných než PP nebo PET pásek může být nebezpečné! Nepoužívejte stroj naprázdno – použití stroje bez pásky může způsobit jeho trvalé poškození!

- **Při práci se strojem používejte kvalitní ochranné pomůcky**

(ochranné rukavice, ochranné brýle, popř. chrániče sluchových orgánů a roušku).

- **Odpojte zařízení**

Před čištěním, pravidelnou údržbou nebo servisním zásahem vypínejte stroj (popř. odpojte od sítě).

- **Vždy si nechte opravovat Váš stroj pouze v autorizovaném servisním středisku**

Oprava může být provedena pouze kvalifikovaným pracovníkem, který používá originální náhradní díly. Za vzniklé škody a závady způsobené neodborným zásahem nenesete výrobce ani prodávající odpovědnost.

- **Pečlivě udržujte zařízení**

Správně čistěte a udržujte stroj, abyste si zajistili lepší a bezpečnější provoz. Striktně se řiďte instrukcemi o mazání stroje a výměnách základních dílů. Zařízení pravidelně kontrolujte. V případě, že zjistíte poškození, kontaktujte výrobce nebo prodejce, který Vám zajistí výměnu. K čištění nepoužívejte vodu ani páru.

- **Používejte výhradně správné elektrické napájení a přívodní kabel**

Před připojením stroje k síti zkontrolujte, zda napětí ve Vaší síti odpovídá 230V/50Hz. K připojení používejte kabel správného průřezu.

- **Umístění stroje**

Neskladujte stroj ve venkovním prostředí. Nepoužívejte stroj v blízkosti vody, v prašném prostředí nebo v magnetickém poli. Nepoužívejte zařízení tam, kde hrozí riziko požáru či exploze.

- **Přibližujte se ke stroji obezřetně**

Během páskování nestrkejte ruce nebo jiné části těla mezi pásku a balený předmět nebo do páskovací štěrbin. Neseřizujte utahovací sílu nad mez pevnosti pásky! – Nebezpečí zranění!

## **Bezpečnostní pokyny pro akumulátor a nabíjecí zařízení**

Před každým použitím si zkontrolujte zástrčku a kabel. Zjistíte-li poškození, nechte je vyměnit v autorizovaném servisu.

- Nikdy nevyhazujte akumulátor do komunálního odpadu, vody nebo ohně. Po skončení životnosti se akumulátor stává nebezpečným odpadem. K jeho likvidaci použijte pouze místo určené k těmto účelům.
- Skladujte na suchém místě a chraňte před mrazem. Teplota okolí nesmí překročit 45°C. Neskladujte společně s kovovými předměty, které by mohly způsobit zkrat. Zamezte vzniku požáru v místě skladování.
- Nikdy neotvírejte akumulátor. Akumulátor chraňte před nárazy a žářem.
- Nikdy se nedotýkejte kontaktů akumulátoru (+ nebo -).
- Při nabíjení akumulátoru nenechávejte nabíječku v blízkosti hořlavých materiálů.
- Jestliže víte, že nebudete páskovač delší dobu používat, vyjměte z něj akumulátor – prodloužíte tím jeho životnost.
- Plně nabitý akumulátor ztrácí energii v průběhu cca 4 – 6 měsíců. Akumulátor zaktivujte nabitím do plného stavu.
- Příložený akumulátor používejte pouze s tímto páskovačem. Nikdy nepoužívejte jiné typy akumulátorů.
- Nikdy nepoužívejte poškozené akumulátory.
- Otvor nabíječky chraňte před cizími předměty a znečištěním.

**Při nedodržení výše uvedených pokynů hrozí nebezpečí exploze, požáru, zranění elektrickým proudem nebo popálením!**

**Přehřátí přístroje či jiná havárie může způsobit únik žíraviny z akumulátoru. Dojde-li ke styku žíraviny s pokožkou, ihned omyjte postižená místa vodou!**

**Nikdy nevkládejte nenabitý akumulátor do páskovače!**

**Nabíjení není nutné zbytečně prodlužovat – vysuňte akumulátor z nabíjecího zařízení po skončení nabíjecího cyklu.**

*Správným používáním akumulátoru a dodržováním všech bezpečnostních pokynů prodloužíte životnost akumulátoru.*

**Výrobce nenese zodpovědnost v následujících případech:**

- Nesprávné použití stroje
- Nedostatečná údržba
- Neodborné a neoprávněné zásahy a úpravy bez souhlasu výrobce
- Částečné nebo úplné zanedbání pokynů
- Výjimečné případy

## **Popis stroje**

ZPAK ZP92A, ZP96A je ruční akumulátorový páskovač, který je vhodný pro páskování palet nebo skupin zboží polypropylenovou (PP) nebo polyesterovou (PET) páskou. Obsluha pouze obvede pásku kolem baleného předmětu. Stiskem tlačítek páskovač nejprve pásku napne a poté je vibračně svaří a odstříhne. Mezi hlavní přednosti tohoto výkonného zařízení patří vysoká utahovací síla, ergonomický design a vynikající poměr cena/výkon. Součástí dodávky je akumulátor a nabíječka.

## Parametry

Technické parametry	ZAPAK ZP92A	ZAPAK ZP96A
Systém sváření pásky	Vibračně (frikčně)	Vibračně (frikčně)
Vázací páska – materiál	PP nebo PET	PP nebo PET
Šíře pásky (mm)	9 – 16	16 & 19
Tloušťka pásky (mm)	0,60 – 1,27	0,65 – 1,27 (pro PET) 0,75 – 1,27 (pro PP)
Utahovací síla (N)	2600	4200
Utahovací rychlost (mm/sec.)	240	100
Čas sváření (sec.)	0,4 – 2	0,4 – 2
Svářecí výkonnost (%)	85 ± 5**	85 ± 5**
Hmotnost vč. akumulátoru (kg)	3,5	3,5
Napájecí napětí	230V/50Hz	230V/50Hz
Instalovaný příkon (W)	180	180
Akumulátor Li-Ion	18V d.c. / 3,0Ah	18V d.c. / 3,0Ah
Počet úvazků/1 nabití aku.*	Až 250 (pro PET) Až 650 (pro PP)	Až 250 (pro PET) Až 650 (pro PP)
Doba nabíjení aku. (min.)	30	30
Počet cyklů nabití aku.	Až 2000	Až 2000
Teplota pracovního okolí (°C)	0 – 35	0 - 35
Vibreace na držadle (m/sec <sup>2</sup> )	Pod úrovní CE	

\*- Platí pro nový plně nabitý akumulátor – závisí též na utahovací síle i dalších provozních podmínkách

\*\* - Výkon při napínání a sváření pásky značně závisí na typu pásky, její kvalitě a rozměru a na zbývající kapacitě akumulátoru

## Popis částí stroje

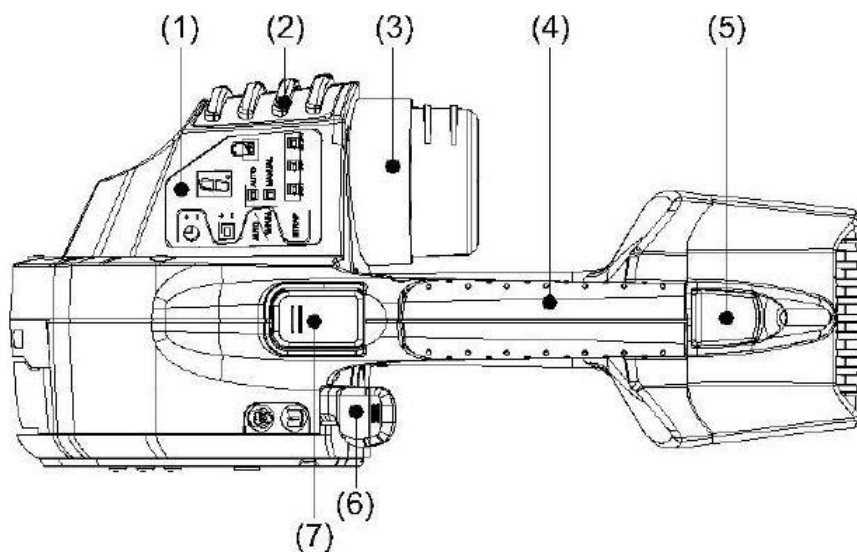

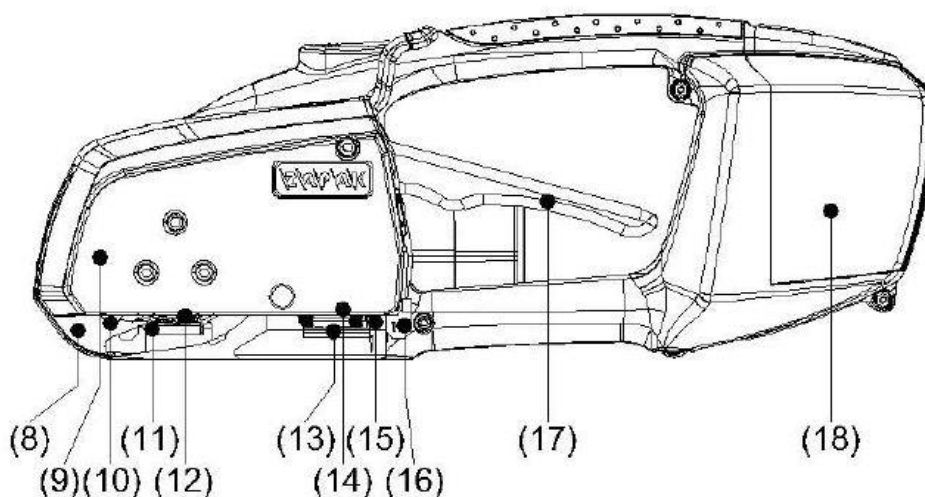

- |                                      |                               |
|--------------------------------------|-------------------------------|
| 1. Ovládací touch panel              | 10. Přední vodítko pásy       |
| 2. Ochrana proti nárazu/pádu         | 11. Přidržovač pásy – matrice |
| 3. Výkonný bezkartáčkový motor       | 12. Napínací kolečko          |
| 4. Rukojeť (držadlo)                 | 13. Spodní svářecí přidržovač |
| 5. Tlačítko pro uvolnění akumulátoru | 14. Frikční svářecí hlava     |
| 6. Páčka frikčního sváření           | 15. Odřezávací nůž            |
| 7. Tlačítko utahování                | 16. Zadní vodítko pásy        |
| 8. Uťahovací rameno                  | 17. Operační páka             |
| 9. Boční kryt                        | 18. Akumulátor                |

### Schéma operačních částí stroje

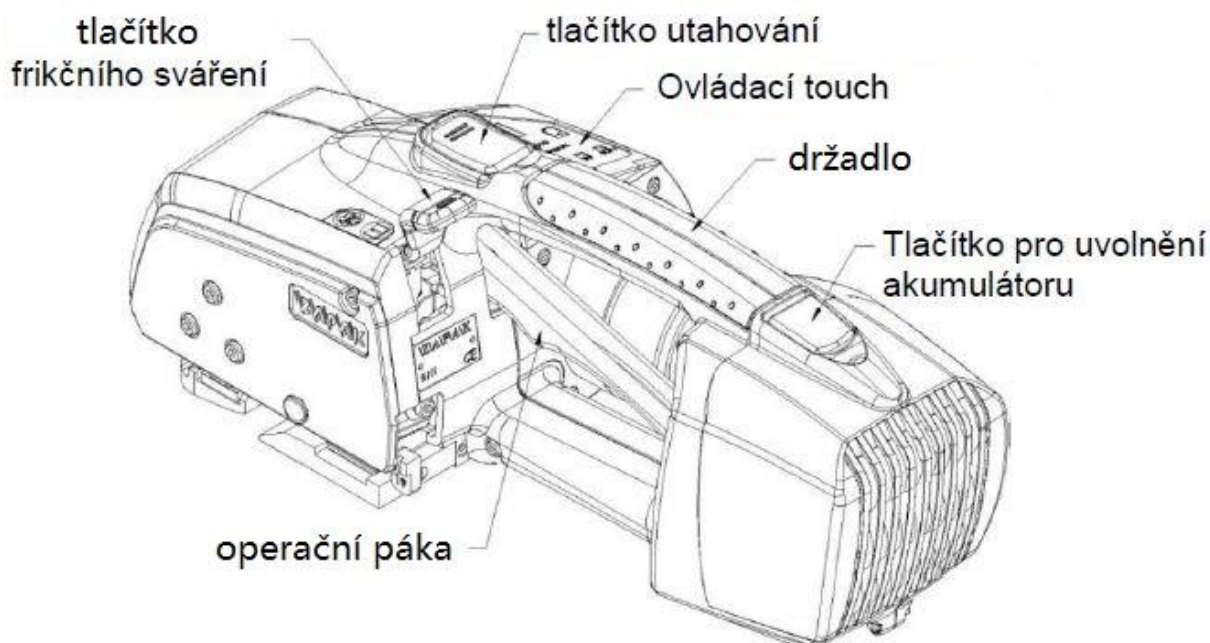







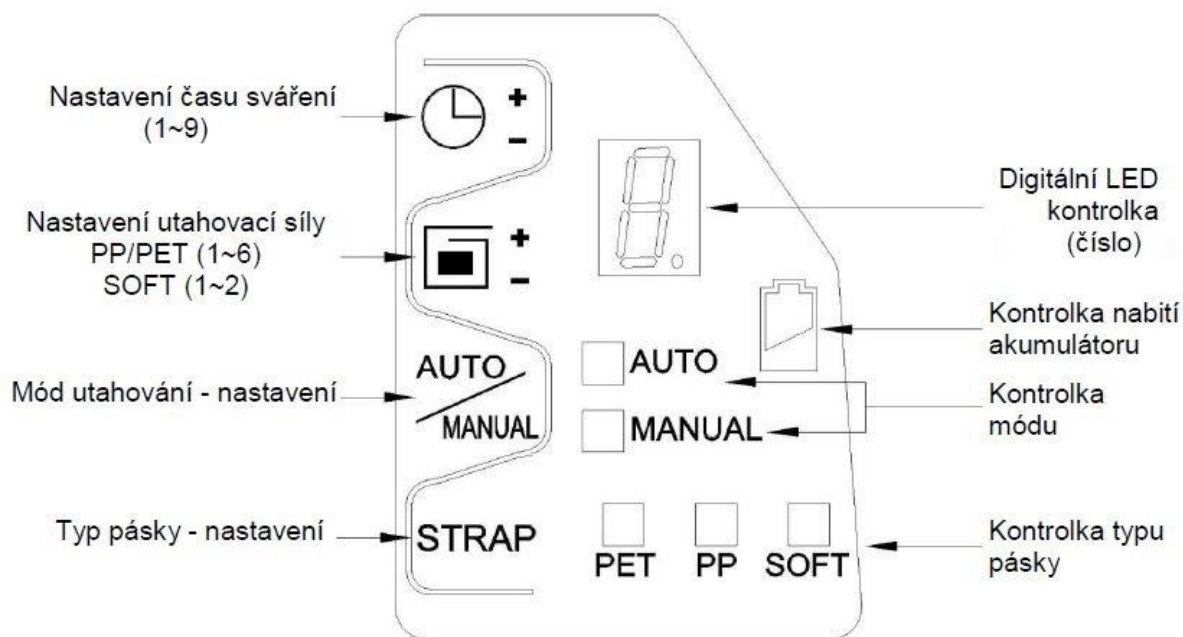

## Kontroly provozu



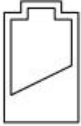

Stav přístroje	LED kontroly	Poznámka
<ol style="list-style-type: none"> <li>1. Bez napájení</li> <li>2. Přístroj je v úsporném režimu, do kterého se automaticky přepíná po 10 minutách nečinnosti</li> </ol>	<b>Nesvíí</b>	<ol style="list-style-type: none"> <li>1. Vložte nabitý akumulátor do přístroje</li> <li>2. Pro aktivaci přístroje krátce stiskněte tlačítko utahování, abyste aktivovali systém přístroje</li> </ol>
Spuštění a pracovní režim (stand-by) pro páskování	<b>Svíí (číslo &amp; oranžové kontroly)</b>	Po prvním stisku tlačítka utahování se přístroj zaktivuje z úsporného módu, ozve se zvukový signál a zároveň probliknou oranžové kontroly. Ovládací panel se seřídí podle původního nastavení
Připraven pro utahování	<b>Svíí (číslo &amp; oranžové kontroly)</b>	Opět stiskněte tlačítko utahování. Tím dojde k napnutí pásky kolem předmětu na nastavenou utahovací sílu a podle nastaveného módu utahování (AUTO nebo MANUAL)
Připraven pro sváření a odříznutí pásky	<b>Svíí (číslo a blikající tečka &amp; oranžové kontroly)</b>	Stiskněte páčku sváření. Tím dojde ke svaření pásky a jejímu odštížení (podle nastaveného času sváření)
Chlazení spoje	<b>Svíí (číslo odpočítává čas)</b>	Po provedení spoje nastává čas chlazení spoje. Nevracejte páčku sváření do základní polohy, dokud číslo bliká a odpočítává čas. Kvalita sváru se snižuje, pokud je čas chlazení krátký nebo je přerušeno chlazení zvednutím operační páky
<ol style="list-style-type: none"> <li>1. Dokončení cyklu (sváření, odřez pásky a chlazení)</li> <li>2. Připraven k vyjmutí páskovače z úvazku a dalšímu cyklu</li> </ol>	<b>Číslo zastavilo na 0 a potom se vrátilo na nastavení utahovací síly</b>	Zvukový signál informuje o ukončení chlazení spoje. Sváření, odřez pásky a chlazení je dokončeno. Páskovač lze vyjmout z úvazku. K provedení tohoto úkonu stiskněte operační páku a páskovač vyjměte pohybem vzad+vlevo.
Akumulátor je vybitý	<b>LED kontrolka akumulátoru svítí červeně</b>	Opakovaný zvukový alarm signalizuje vybití akumulátoru a pokračuje, dokud není vysunut z páskovače. Nabijte akumulátor do plna.
Chybné operace a poruchy	<b>Číslo se změní na E a číslo: E.2.. E.3.. E.4... opakovaně</b>	E2: zablokovaný motor E3: přehřátý motor E4: jiná chyba motoru Opakovaný zvukový alarm pokračuje. Zvedněte operační páku pro restart páskovače a na pár zkušebních úvazcích se ujistěte, zda se vrátil do normálu. Pokud ne, zašlete přístroj na opravu

## Ovládací panel

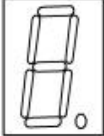

Popis	Instrukce pro ovládací panel						
<b>Všechna tlačítka</b>	Každé tlačítko musí být stisknuto déle než 1 vteřinu, aby začalo reagovat a odpovídat. Smyslem tohoto opatření je zabránit nechtěnému nebo nezamýšlenému sepnutí jakéhokoli tlačítka.						
<b>Typ pásky STRAP &amp; kontrolka typu pásky</b>	<p>Kroky:</p> <ol style="list-style-type: none"> <li>1. Stiskněte a podržte tlačítko typu pásky STRAP, dokud se volba nezmění. Pak jej uvolněte.</li> <li>2. Stiskněte tlačítko znovu a přepínejte mezi možnostmi PET – PP – SOFT a nastavte požadovaný typ pásky. (Nastavení SOFT slouží pro balení velmi lehkého a křehkého zboží. Lze použít také pro slabší typy pásek.)</li> <li>3. Uvolněte tlačítko a vyčkejte cca 1 vteřinu pro dokončení programování. Kontrolka zůstane svítit na požadované volbě.</li> </ol>						
<b>Mód utahování Auto/Manual</b>  & kontrolka módu utahování	<p>Kroky:</p> <ol style="list-style-type: none"> <li>1. Stiskněte a podržte tlačítko módu utahování, dokud se volba nezmění. Pak jej uvolněte.</li> <li>2. Stiskněte tlačítko znovu a vyberte možnost AUTO nebo MANUAL. Abyste zabránili poškození pásky či balíku, postupujte dle kapitoly Nastavení utahovací síly.</li> <li>3. Uvolněte tlačítko a vyčkejte cca 1 vteřinu pro dokončení programování. Kontrolka zůstane svítit na požadované volbě.</li> </ol> <table style="width: 100%; text-align: center;"> <tr> <td>Auto Mode</td> <td>Manual Mode</td> </tr> <tr> <td><input checked="" type="checkbox"/> AUTO</td> <td><input type="checkbox"/> AUTO</td> </tr> <tr> <td><input type="checkbox"/> MANUAL</td> <td><input checked="" type="checkbox"/> MANUAL</td> </tr> </table>	Auto Mode	Manual Mode	<input checked="" type="checkbox"/> AUTO	<input type="checkbox"/> AUTO	<input type="checkbox"/> MANUAL	<input checked="" type="checkbox"/> MANUAL
Auto Mode	Manual Mode						
<input checked="" type="checkbox"/> AUTO	<input type="checkbox"/> AUTO						
<input type="checkbox"/> MANUAL	<input checked="" type="checkbox"/> MANUAL						

<p><b>Nastavení utahovací síly</b></p>  <p>&amp; digitální LED kontrolka (číslo)</p>	<p>Kroky:</p> <ol style="list-style-type: none"> <li>1. Stiskněte a podržte tlačítko nastavení utahovací síly, dokud nezačne digitální kontrolka (číslo) blikat, pak jej uvolněte.</li> <li>2. Stiskněte tlačítko znovu a vyberte nastavení od 1 do 6 (nejvyšší síla) podle zvoleného typu pásky a její kvality. Prosím, postupujte podle kapitoly Nastavení utahovací síly.</li> <li>3. Uvolněte tlačítko a vyčkejte cca 10 vteřin pro dokončení programování nebo zmáčkněte některá z níže uvedených tlačítek pro rychlejší dokončení programování.</li> </ol> <p><b>STRAP</b>                      <b>AUTO</b>                          <b>MANUAL</b></p>
	<p><b>UPOZORNĚNÍ:</b>  Během utahování (napínání) pásky nelze provádět žádné změny nastavení na ovládacím panelu!</p> <p><b>UPOZORNĚNÍ:</b>  Pokud cyklus utahování trvá déle než 3 minuty, nebo když je operační páka zvednuta během páskování, všechny akce budou zrušeny a přístroj se vrátí do režimu stand-by. Musíte začít s páskováním znovu pro dokončení páskovacího cyklu.</p>
<p><b>Nastavení času sváření</b></p>  <p>&amp; digitální LED kontrolka (číslo)</p>	<p>Kroky:</p> <ol style="list-style-type: none"> <li>1. Stiskněte a podržte tlačítko nastavení času sváření, dokud nezačne digitální kontrolka (číslo) blikat, pak jej uvolněte.</li> <li>2. Stiskněte tlačítko znovu a vyberte čas v rozsahu od 1 do 9 (nejdelší čas) podle zvoleného typu pásky a její kvality. Prosím, postupujte podle kapitoly Nastavení času sváření.</li> <li>3. Uvolněte tlačítko a vyčkejte cca 10 vteřin pro dokončení programování nebo zmáčkněte kterékoli z níže uvedených tlačítek pro rychlejší dokončení programování.</li> </ol> <p><b>STRAP</b>                      <b>AUTO</b>                          <b>MANUAL</b></p> <p><b>UPOZORNĚNÍ:</b>  Během sváření nelze provádět žádné změny nastavení na ovládacím panelu!</p>
<p><b>Kontrolka nabití akumulátoru</b></p> 	<p>Pokud se akumulátor vybitý na úroveň, při které už není schopen pracovat, kontrolka nabití začne červeně svítit a ozve se kontinuální zvukový signál. Akumulátor je nutné nabít.</p> <p><b>Vybitý akumulátor</b>                      </p>

<p><b>Digitální LED kontrolka (číslo)</b></p> 	<ol style="list-style-type: none"> <li>Indikuje čísla od 0 do 9, která lze použít pro nastavení utahovací síly či času sváření.</li> <li>Upozorňuje na chybné operace a poruchy – číslo se změní na písmeno E následované číslicí, která odpovídá určitému druhu poruchy. V tomto stavu je zobrazení doprovázeno kontinuálním akustickým signálem.</li> </ol> <p style="text-align: center;"><b>Digitální číslice</b>                      <b>Alarm pro poruchy</b></p> <div style="display: flex; justify-content: space-around; align-items: center;"> <div style="text-align: center;">  </div> <div style="text-align: center;">  </div> </div> <ol style="list-style-type: none"> <li>Po utahování se číslo změní na nastavený čas sváření a vedle něj se zobrazí blikající tečka, která indikuje, že páskovač je připraven na sváření.</li> </ol> <div style="text-align: center; margin: 10px 0;">  </div> <p>Po stisku páčky sváření dojde ke svaření pásky a nastává čas chlazení spoje, který je indikován odpočítáváním času s blikající tečkou. Po odpočítání do 0 se ozve zvukový signál, který indikuje, že páskovací cyklus je dokončen.</p>
---	---

## Instalace krytu ovládacího panelu

Kryt lze nainstalovat po naprogramování všech nastavení na panelu. Kryt slouží k ochraně před nezamýšlenými stlačeními panelu, které mohou způsobit jeho poškození či změnu nastavení. Kryt je součástí dodávky páskovače.

Při instalaci postupujte dle těchto kroků a obrázků:

Krok 1: Odšroubujte šroub (1) M3x0,5x6mm a šroub (2) M4x0,7x22mm

Krok 2: Nainstalujte kryt na panel a zafixujte ho šroubem (4) M3x0,5x14mm a šroubem (5) M4x0,7x25mm

Krok1

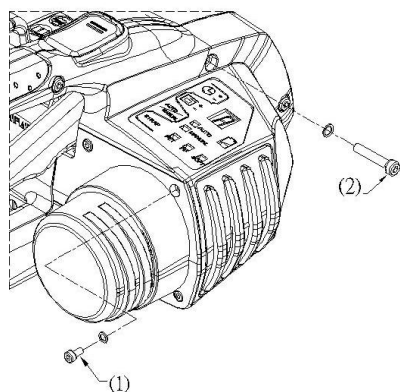

krok 2

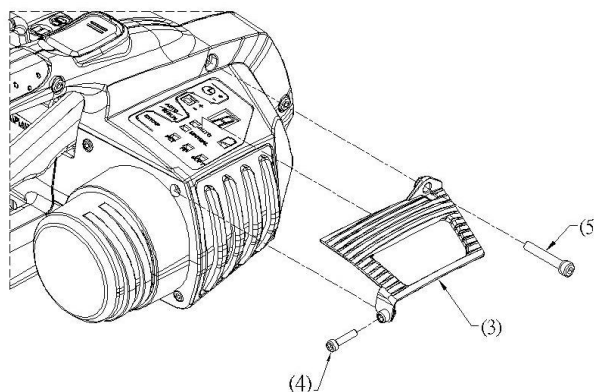

## Nabíjení akumulátoru

Z bezpečnostních důvodů je přístroj dodáván s vybitým akumulátorem. Prosím postupujte podle obrázku při nasouvání akumulátoru do nabíječky.

### Upozornění:

- **Nikdy nevkládejte nový nenabitý akumulátor do páskovače!**
- **Žádný adaptér není nutný pro nabíjení Li-Ion akumulátoru (typ 9280)**
- **Vysuňte akumulátor z nabíječky, když je nabíjecí cyklus ukončen**
- **Nabíjení není nutné zbytečně prodlužovat – vysuňte akumulátor z nabíjecího zařízení po skončení nabíjecího cyklu**
- **K zajištění optimálního nabití akumulátoru vyčkejte, dokud akumulátor nevychladne před dalším nabíjením**
- **Abnormální teplota akumulátoru nebo nabíječky významně snižuje efektivitu nabíjení**
- **Jestliže víte, že nebudete páskovač delší dobu používat, vyjměte z něj akumulátor – prodloužíte tím jeho životnost**
- **Plně nabitý akumulátor ztrácí energii v průběhu cca 4 – 6 měsíců. Akumulátor zaktivujte nabitím do plného stavu**
- **Podstatně zkrácená doba provozu signalizuje konec životnosti akumulátoru**

Akumulátor obsahuje bezpečnostní tepelnou ochranu, která omezuje riziko požáru. Pokud se z jakéhokoli důvodu při nabíjení či vybíjení abnormálně zvýší teplota akumulátoru, nabíječka i akumulátor se automaticky vypne, aby se omezila případná rizika.

Proces nabíjení: Když se rychlost nabíjení abnormálně sníží vlivem rostoucí teploty akumulátoru, nebo když nabíječka zobrazuje abnormální signály, prosím vyjměte akumulátor z nabíječky a nechte jej vychladnout. Pokud ani poté nelze akumulátor nabít, je vadná nabíječka nebo akumulátor. Použijte jiný akumulátor ke zjištění.

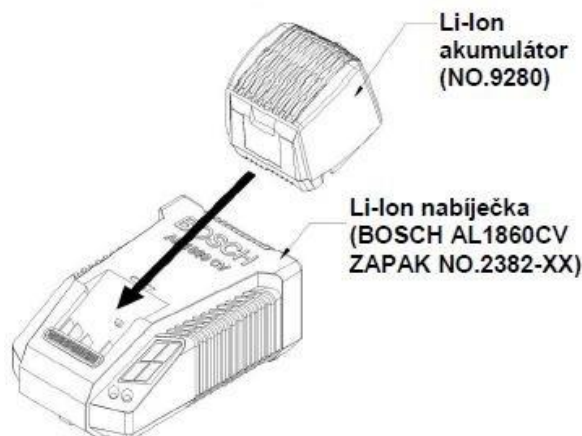

### Upozornění: Vždy vyjměte akumulátor z nabíječky, pokud se objeví nějaká abnormální situace!

*Nabíječka je vybavena inteligentním nabíjecím systémem, který kontroluje dodávaný proud do akumulátoru v závislosti na teplotě a napětí. Tento systém významně zvyšuje životnost akumulátoru a zkracuje nutnou dobu dobíjení akumulátoru.*

*Nejvyšší efektivita nabíjení je dosahováno při teplotě akumulátoru mezi 15 – 40 °C.*

*Normální doba dobíjení akumulátoru je cca 30 – 40 minut.*

## Instalace akumulátoru

Zasuňte plně nabitý akumulátor shora do páskovače. Ujistěte se, že akumulátor je zcela zasunutý a zajištěný západkou. Stiskněte tlačítko utahování a kontrolky na ovládacím panelu se rozsvítí (signalizují, že elektrický systém je připraven) a ozve se zvukový signál. Ovládací panel se seřídí podle původního nastavení.

Pokud však kontrolka nabití akumulátoru začne červeně svítit a ozve se kontinuální zvukový signál, tak to znamená, že akumulátor není nabitý. V tomto případě se nedoporučuje páskovač s tímto akumulátorem používat. Znovu jej vyjměte z páskovače. Stiskněte tlačítko pro uvolnění akumulátoru z páskovače a vyjměte akumulátor.

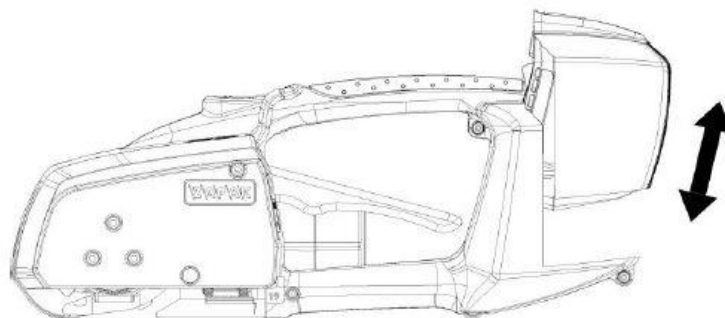

### Upozornění:

**Úplné vybití akumulátoru může způsobit jeho trvalé poškození, proto se nikdy nesnažte pokračovat v práci, pokud kontrolka indikuje vybitý akumulátor a to je doprovázeno akustickým signálem!**

## Nastavení utahovací síly

Utahovací sílu lze seřadit u modelu ZP92A od 10 do 260 kg  $\pm$  5% a u modelu ZP96A od 40 do 420 kg  $\pm$  5%.

Seřízení provádějte také podle kapitoly OVLÁDACÍ PANEL. Tabulka níže ukazuje možné nastavení pro jednotlivé typy pásek a jejich kvalitu. Nastavení se provádí v intervalu 1 až 6.

Nastavení SOFT slouží pro balení velmi lehkého a křehkého zboží. Lze použít také pro slabší typy pásek.

Typ pásky	Rozsah nastavení
PET	1 – 6
PP	1 – 6
SOFT	1 – 2

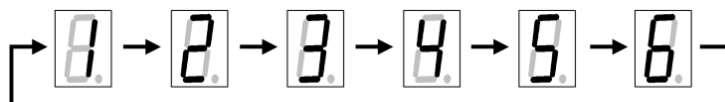

### UPOZORNĚNÍ:

**Při stejném číselném nastavení platí, že utahovací síla je u PET > PP > SOFT; to je dáno pevností pásek i jejich použitím.**

Standartní přednastavení páskovače je uvedeno na jeho kartónovém obalu.

Při použití vysoce embosovaných (reliéfních) pásek je nutné významně snížit utahovací sílu. Můžete také vyzkoušet nastavení SOFT, které je vhodné pro slabší typy pásek. Vyšší sílu lze naopak použít na široké a tlustší pásky strojní kvality.

Utahovací síla může být významně negativně ovlivněna nedostatečným nabitím akumulátoru nebo nekvalitním povrchem pásky. V takovém případě zvýšte utahovací sílu nebo v módu MANUAL pásku ještě dodatečně dotáhněte.

**Při zvyšování utahovací síly se vyvarujte „skokovým změnám“. Správně ne nejprve nastaví mód MANUAL a téměř minimální utahovací síla – pak se provede zkušební úvazek. Dále je možno v případě potřeby mírně přidat (pouze malá změna nastavení), poté se provede další zkušební úvazek a následně se pokračuje v případné další regulaci utažení s ohledem na povrch pásky a její pevnost. Pokud dojde k prosmeknutí napínacího kolečka, dosáhli jste limitní pevnosti dané pásky a je nutné utahovací sílu mírně snížit. Předejdete tak možnému riziku přetržení pásky, jejímu povrchovému poškození a dále zvýšenému opotřebení kontaktních dílů (napínací kolo, matrice).**

### Mód utahování

**AUTO** – v tomto módu utahování se po stisku tlačítka pásky utáhne na nastavenou utahovací sílu a dále už není možné pásku dál napínat.

**MANUAL** – v tomto módu utahování je nutné držet tlačítko utahování sepnuté a pásky se utáhne na nastavenou utahovací sílu. Poté je ještě možné pásku znovu 1x až 2x dodatečně dotáhnout, ale tento postup nedoporučujeme, protože se vystavujete riziku přetržení pásky, jejímu povrchovému poškození a dále zvýšenému opotřebení kontaktních dílů (napínací kolo, matrice).

### Nastavení času sváření

Seřízení provádějte také podle kapitoly OVLÁDACÍ PANEL. Tabulka níže ukazuje skutečný čas, který odpovídá číselnému nastavení na digitální kontrolce. Nastavení se provádí v intervalu 1 až 9.

Nastavení	1	2	3	4	5	6	7	8	9
Čas sváření	0.4	0.6	0.8	1.0	1.2	1.4	1.6	1.8	2.0

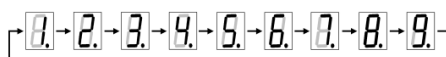

### Tip pro správné nastavení doby svařování pásky

Vložte odstřižený zbytek pásky dvojité do páskovací štěrbin (viz. obrázek), stiskněte tlačítko utahování tak, aby došlo k nepatrnému utažení pásky (mód MANUAL). Poté stiskněte páčku sváření, čímž dojde ke svaření pásky. Provedený spoj vyhodnoťte podle obrázků. Tímto způsobem budete rychle znát nejvhodnější dobu svařování pásky.

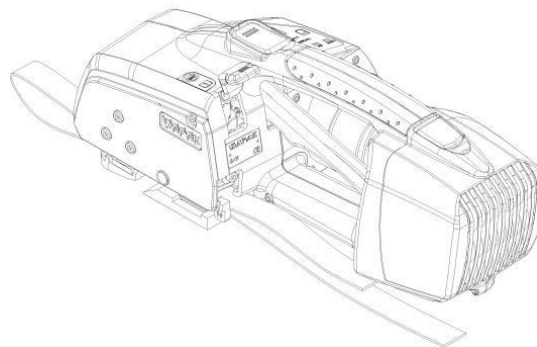

## Vyhodnocení kvality svaru pro nastavení času sváření

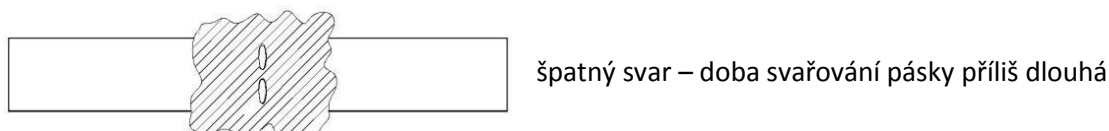
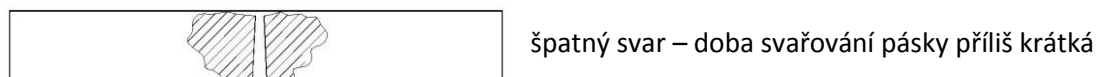
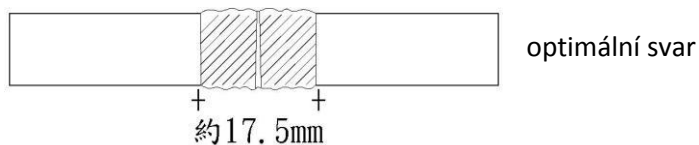

Při nedostatečném nebo přílišném sváření pásky hrozí nebezpečí prasknutí svaru. Pravidelně kontrolujte kvalitu svaru a špatně provedené úvazky nahraďte novými – s ohledem na ochranu zboží a bezpečnost práce.

## Nastavení šířky pásky

Před použitím páskovače se ubezpečte, že je seřízen na šíři používané pásky. Potřebujete-li nastavit páskovač na pásku jiné šíře, postupujte podle obrázků níže.

**Provádí se pouze při vyjmutém akumulátoru z páskovače!**

**Výměnná vodítka podle šíře pásky jsou součástí balení. Každá sada vodítek obsahuje:**

Model	Přední vodítko	Zadní vodítko	Standardní přednastavení
<b>ZP92A</b>	9mm (lze použít na 10mm) 13mm (lze použít na 12mm)	9mm (lze použít na 10mm) 12/13mm /lze použít na 12, 13mm)	16mm (lze použít na 15mm)
<b>ZP96A</b>	16mm (lze použít na 15mm)	15/16mm (lze použít na 15, 16mm)	19mm

Standardní přednastavení páskovače je uvedeno na jeho kartónovém obalu.

## A) Výměna předního vodítka pásky

### Krok 1

Odšroubujte a vyjměte 3ks šroubů (1) a 1ks šroubu (2). Demontujte boční kryt (3).

### krok 1

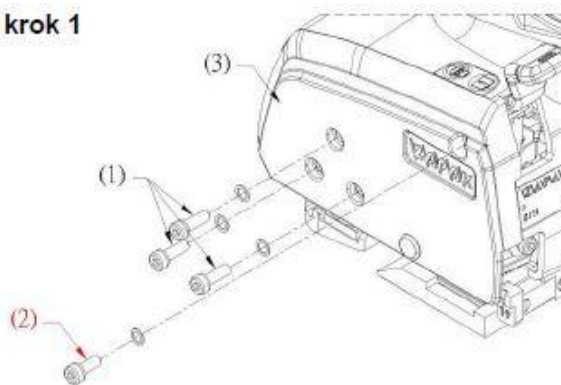

### Krok 2

Zvedněte operační páku (4) pro oddálení a vysunutí utahovacího ramene (5).

### Krok 3

Odšroubujte šroub (6) a vyjměte přední vodítko pásky (7) a nasadte jiné, pro požadovanou šíři pásky.

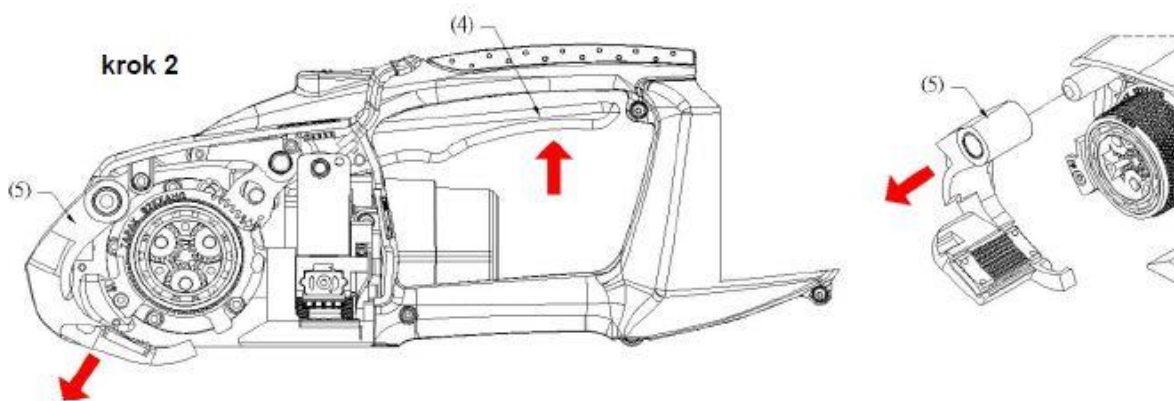

### krok 3

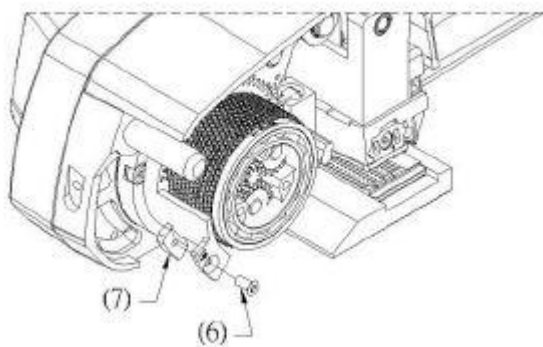

Upozornění pro model ZP96A:

Vodítko pro šíři pásky 19mm je součástí vlastní konstrukce páskovače, takže jej není nutné instalovat.

## B) Seřízení zadního vodítka pásky

**Krok 1** – Odšroubujte a vyjměte 3ks šroubů (1) a 1ks šroubu (2). Demontujte boční kryt.

**Krok 2** – Odšroubujte šroub (3) a vyjměte vodítko pásky (4) a nasadte jiné, pro požadovanou šíři pásky.

krok 1

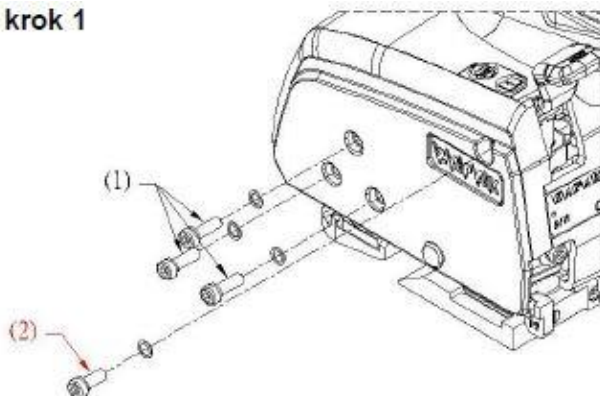

krok 2

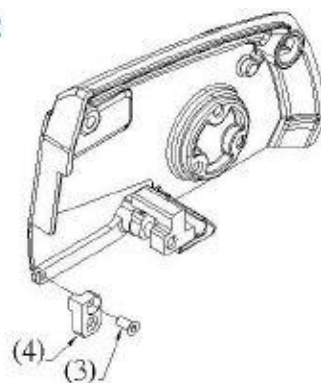

**Nerezový šroub (2) musí být demontován a následně zašroubován zpět do bočního krytu opatrně a důkladně. Jakékoli nedodržení tohoto ustanovení má za následek poškození páskovače a ztrátu záruky!**

## Postup páskování

### Upozornění:

**V případě jakékoli abnormální situace, prosím, ihned vyjměte akumulátor z páskovače!**

1. Obtáhněte pásku kolem balíku směrem shora dopředu (viz. obrázek). Pásku mírně dotáhněte rukou. Pásky držte levou rukou tak, aby spodní volný konec pásky zůstal ve vzdálenosti cca 25cm od ruky.

### Upozornění:

Prosím, vždy se ujistěte, že volný konec pásky (začátek) je ve smyčce na spodní straně (viz. obrázek).

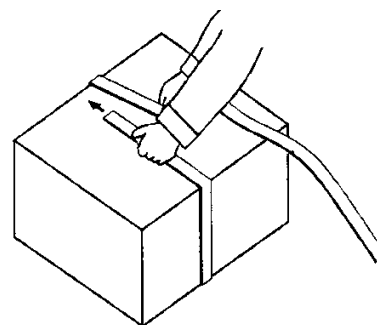

2. Pravou rukou uchopte páskovač a zvedněte operační páku k rukojeti. Tím oddálíte napínací kolečko od matrice a bude možné vložit pásky do páskovací štěrbin. Pásky založte tak, aby se dotýkaly vnitřních vodítek pásky a zároveň dbejte na jejich perfektní

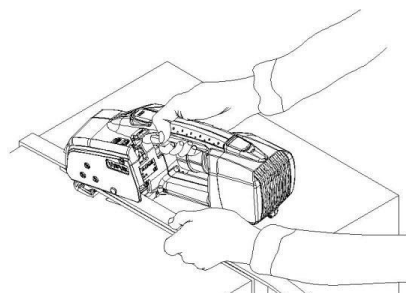

zarovnání nad sebou. Ujistěte se, že volný konec pásky (začátek) je povytažen před páskovač. Poté uvolněte operační páku.

#### Upozornění:

- Ujistěte se, že páskovač při napínání pásky nenarazí na nějakou překážku.
- Obě pásky srovnejte tak, aby se perfektně překrývaly přes sebe. Špatná vzájemná pozice pásek způsobuje snížení pevnosti spoje, špatný odřez přebytečné pásky a následné problémy při utahování.
- Přední a zadní vodítka nesmí tlačit na pásku! Nedodržení tohoto pokynu by mohlo způsobit snížení pevnosti spoje, špatný odřez přebytečné pásky a následné problémy při utahování.

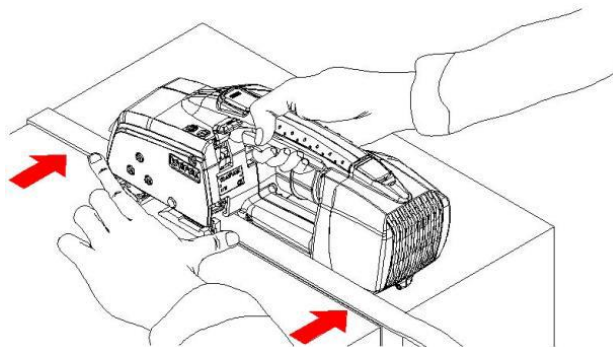

**Tip pro snadné zasunutí pásek do páskovací štěrbin:** Použijte dvou prstů Vaší levé ruky k zasunutí pásky až po vnitřní vodítka pásky (viz. obrázek)

3. Stiskněte tlačítko utahování pro aktivování páskovače z úsporného módu. Vyčkejte cca 1-2 sekundy a opět stiskněte tlačítko utahování.

V módu MANUAL je nutné držet tlačítko utahování sepnuté a pásky se utáhne na nastavenou utahovací sílu. Poté je ještě možné pásku znovu 1x až 2x dodatečně dotáhnout, ale tento postup není vhodný, protože se vystavujete riziku přetržení pásky, jejímu povrchovému poškození a dále zvýšenému opotřebením kontaktních dílů (napínací kolo, matrice).

V módu AUTO se, po jednom stisku tlačítka, proces utahování pásky ukončí automaticky po dosažení nastavené utahovací síly a pásku už není možné dál napínat.

Upozornění: Proces utahování pásky je možné kdykoli zastavit nebo znovu započít a to zvednutím operační páky.

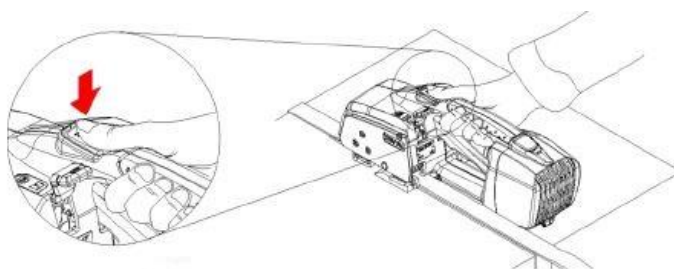

Pokud na napínacím kolečku nebo matrici zůstaly zbytky pásky, tak je nutné je před dalším použitím odstranit (kartáčkem, vysavačem). V opačném případě nebude možné pásku dostatečně napnout a páskovač se bude nadměrně opotřebovávat.

Pokud se na pásce objevují následující škrábance a zbytky pásky ulpívají v páskovači, potom prosím proveďte následující:

- Snižte utahovací sílu
- Požijte kvalitnější pásku (s lepícím povrchem, lepší pevností)
- Pokud jsou škrábance na vrchní pásce, vyčistěte vodítka pásky

- Ujistěte se, že vodička netlačí na pásku nebo na ní dokonce nestojí
- Pokud problémy přetrvávají, zkontrolujte, zda napínací kolečko či vodička nejsou opotřebená či poškozená. Pokud ano, kontaktujte autorizovaný servis

#### 4. Nyní je nutné pásky svařit

Stiskněte páčku pro svaření dolů. Motor se automaticky zastaví po dosažení nastaveného času svaření. Tím dojde ke svaření pásky a odstřížení přebytečné pásky. Po provedení spoje nastává čas chlazení spoje – odpočítává se čas na digitální kontrolce a akustický signál informuje o dokončení páskovacího cyklu. Čím delší je čas svaření, tím delší je i čas chlazení spoje. Nyní zvedněte operační páku a vysuňte páskovač z provedeného úvazku (páčka svaření vyskočí do základní polohy automaticky).

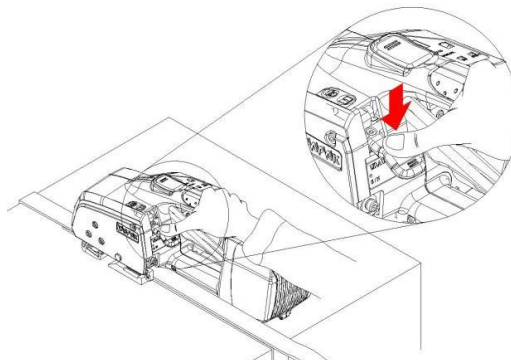

#### Upozornění:

- Nezvedejte operační páku před zazněním akustického signálu – nedodržení tohoto pokynu by mohlo způsobit snížení pevnosti spoje.
- Páčka svaření by měla být stlačena dolů bez přestávky nebo zbytečného odkladu. Nedodržení tohoto postupu může způsobit špatnou kvalitu svaru.
- Přílišný tlak na páčku svaření může způsobit její poškození!
- **Nikdy nespouštějte proces svaření bez vložené pásky do páskovače! Nedodržení tohoto pokynu může způsobit trvalé poškození přístroje!**
- Pokud se páčka svaření uvolňuje, prosím, stiskněte ji a držte nebo páskovač odešlete do autorizovaného servisu.

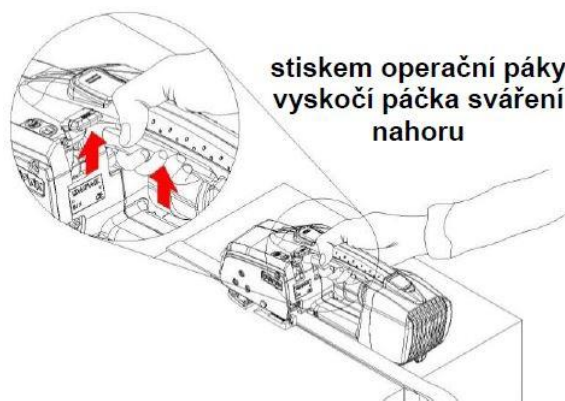

#### 5. Po ukončení páskovacího cyklu

stiskněte operační páku nahoru, lehce přizvedněte zadní konec páskovače a vysuňte páskovač z provedeného úvazku pohybem vpravo.

Pokud je pásky utažena na maximální utahovací sílu, může být problematické stlačit operační páku a páskovač vysunout. Při vysunování páskovače si můžete pomoci tak, že zatlačíte levou rukou na zadní konec páskovače a budete jej tlačít vpravo.

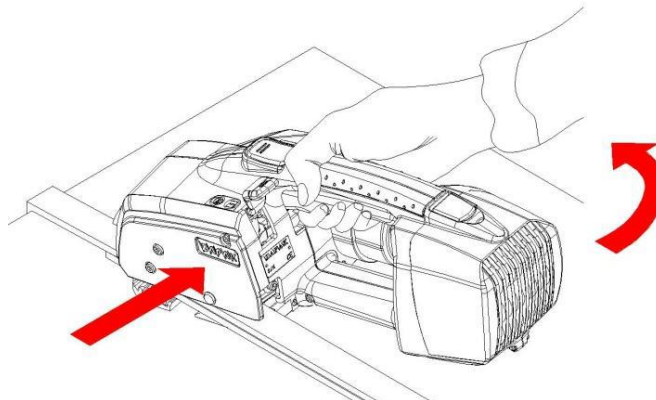

## Údržba a mazání

**Provádí se pouze při vyjmutém akumulátoru z páskovače!**

### Čištění

Páskovač musí být po každé směně vyčištěn a zbaven všech nečistot.

- **K čištění svařovací štěrbiny používejte pouze originální kartáček, popř. vysavač. Při svařování pásky vzniká zbytkový prach, který je nutné i několikrát denně odstraňovat. Tím se též zlepší výkonnost stroje a jeho správný chod.**
- **Čistěte pravidelně dle potřeby též zbytky pásky z vodítek, z ozubení napínacího kola a přidržovací matrice pod napínacím kolečkem. V opačném případě dochází k prosmekávání pásky a snížení utahovací síly!**
- **Čistěte pravidelně též svářecí hlavu a spodní svářecí přidržovač pro zajištění optimální kvality svaru.**
- **Plastový kryt páskovače čistěte vždy pouze suchou či lehce zvlhčenou tkaninou. Nikdy nepoužívejte žádné chemické čisticí prostředky, které by mohly poškodit kryt.**

### Upozornění:

Před použitím kartáčku vždy zkontrolujte jeho opotřebení. Pokud je opotřebený, tak jej vyměňte za nový. Kartáček používejte s rozvahou a jemně, aby nedošlo k poškození čištěných dílů.

Páskovač nesmí být stříkán vodou, pouze je možné jej otřít vlhkým hadrem a poté do sucha vytřít. K čištění používejte vysavač, ne stlačený vzduch.

### Mazání

Nikdy nemažte svařovací frikční hlavu jakýmkoli olejem či tukem.

### Servis

K výměně dílů používejte pouze originální díly a páskovač nechte opravovat pouze autorizovaným servisním technikem.

### Upozornění:

Odřezávací nůž, napínací kolečko, matrice, svářecí hlava, svářecí přidržovač, vodítka pásky, čisticí kartáček a akumulátor jsou považovány za spotřební materiál, a proto se na jejich opotřebení nevztahuje záruka. Jejich opotřebení je běžným provozním jevem a je závislé zejména na četnosti a způsobu používání páskovače!

## Likvidace

### 1) Přístroj a obdobná zařízení bez olejových náplní

Neznečištěný výrobek je odpad kategorie O (ostatní). Výrobek po skončení doby životnosti předejte na sběrná místa k materiálovému využití (šrot, plast, dřevo, elektrošrot...). V případě potřeby jej demontujte na jednotlivé komponenty.

### 2) Stroj s olejovou náplní

Neznečištěný stroj po odsátí olejové náplně a vyčištění je odpad kategorie O (ostatní). Olej předejte na místo zpětného odběru a další části předejte na sběrná místa k materiálovému využití (šrot, plast, dřevo, elektrošrot...). V případě potřeby stroj demontujte na jednotlivé komponenty.

## Speciální pokyny pro údržbu akumulátorů

Vážení zákazníci,  
věnujte prosím pozornost následujícím POKYNŮM PRO UDRŽBU Li-Ion akumulátoru, kterými se vybavují modely akumulátorových páskovačů ZAPAK a které jsou také samostatně dodávány jako náhradní díl - akumulátor Li-Ion 2280Li (14,4 V) a akumulátor Li-Ion 9280Li (18,0 V)

### **Problém, ke kterému se vztahují dané pokyny:**

Po provedení inspekce několika defektních akumulátorů bylo zjištěno, že v ojedinělých případech dochází k opakovaným potížím s používáním Li-Ion akumulátorů. Zmíněné potíže téměř vždy jsou následkem nesprávného postupu při nabíjení a vybíjení. Nejčastější příčinou problému je vybíjení akumulátoru pod kritickou mez.

### **Jak se trvalému poškození Li-Ion akumulátoru vyhnout:**

Li-Ion akumulátor je moderní typ zdroje, který významně zvyšuje energetickou kapacitu v porovnání s předchozími modely, jeho používáním dochází také k minimalizaci paměťového efektu akumulátoru. Tento akumulátor je však velmi citlivý na vybití pod minimální mez. Li-Ion akumulátor podléhá při uskladnění procesu přirozeného samovybíjení a pokud není správně udržován, postupně se úplně vybije. Pokud dojde ke snížení napětí akumulátoru na nejnižší jmenovitou úroveň a proces vybíjení pokračuje dál, pravděpodobně dojde k nevratnému permanentnímu poškození Li-Ion akumulátoru.

### **Abyste se vyhnuli vybíjení Li-Ion akumulátoru, prosím dodržujte následující pokyny:**

- Musíte vždycky odstranit akumulátor z páskovače, pokud se nepoužívá
- Pokud dojde k vybití akumulátoru při používání v páskovači (ohlášeno indikátorem vybití v páskovači ZAPAK), bez prodlení je nutné akumulátor připojit k nabíječce a nabít jej. Pokud tento pokyn nebude dodržen, dojde k vybití pod minimální mez a trvalému poškození akumulátoru!
- Před uskladněním nového Li-Ion akumulátoru jej nejprve musíte nechat plně nabít.
- Během delší doby uskladnění musí být Li-Ion akumulátor periodicky aktivován tím, že jej plně nabijete, a to nejlépe 1 x za 3 měsíce, minimálně však každých 6 měsíců (závisí na teplotě uskladnění, na atmosférické vlhkosti a na dalších faktorech).

### **Abyste se vyhnuli riziku přebíjení, prosím dodržujte následující pokyny:**

Li-Ion akumulátor je též velmi citlivý na dlouhodobé nadbytečné přebíjení.

- Nenechávejte v žádném případě Li-Ion akumulátor nabíjet více než 16 hodin, v opačném případě vzniká riziko přebíjení.
- Odstraňte akumulátor z nabíječky co nejdříve po ukončení procesu nabíjení nebo dobíjení.

Li-Ion akumulátor musí se nabíjet výhradně pomocí speciálně určené nabíječky (BOSCH AL1860CV). V žádném případě se nedoporučuje používat NiMH nabíječku /adapter. Použití nevhodné nabíječky a adapteru může snížit jeho životnost, popř. způsobit trvalé poškození!

Protože akumulátor je považován za opotřebitelný díl a není v možnostech výrobce důvod případného poškození akumulátoru zpětně diagnostikovat, je pro akumulátor stanovena dle § 429 odst. 1 obchodního zákoníku záruční lhůta 3 měsíce od data prodeje.