

Návod k použití Značkovacího vozíku

Katalogové číslo: 114001

- Značkovací vozík sestavte dle přiloženého obrázkového návodu.
- Vlastní značení provádějte pouze na povrchu, jež je alespoň částečně zbaven prachu, mastnoty a ostatních nečistot, jež mohou negativně ovlivnit kvalitu značení.
- Do předznačovacího pásma nasypejte modrý prášek, řádně promíchejte a pouhým vypružením obarveného provázku získáte předznačovací linku.
- Značkovací vozík nasměrujte mimo značenou čáru tak, aby ukazovací šipka směřovala na předznačenou linku.
- Povytáhnutím vodícího ramene si zvolte šířku čáry, dle postranního měřítka, jež je znázorněno na jeho boční straně. Šířka čáry lze nastavit od 3 – 12 cm.
- Značkovací aerosol řádně protřepejte, minimálně po dobu 2 minut. Před dalším použitím delším než 5 min. aerosol protřepejte znovu.
- Před umístěním spreje vložte pod vozík kus papíru nebo novin, aby nedošlo k náhodnému prostříku. Zároveň tímto postupem budete mít dokonale zarovnan začátek značení.
- Vložte aerosol tryskou napřed do aplikační schránky a stisknutím spouště na vodícím rameni začněte značit. Pro větší výraznost značení, doporučujeme opakovat nátěr 2x, 1x pomalejším tempem a 1x svižnějším tempem.
- Dávejte prosím pozor na příliš větrné počasí, v tomto případě může dojít k neostrosti čáry a větší spotřebě barvy.
- Doba schnutí je cca 30 – 60 minut. Největší tvrdost dosahuje značení po 6 hodinách od aplikace.
- V případě, že máte v úmyslu značit podél zdi či jiných hůře dostupných míst, aplikujte na jednu z bočních stran značkovacího vozíku boční rameno SIDE STRIPER, dle přiloženého obrázkového návodu.
- Na značení pomocí šablon (např. čísel nebo textů) použijte pouze rukojeť ze značkovacího vozíku.
- Po ukončení značení vyjměte sprej z aplikační schránky, vyčistěte trysku jednoduchým prostříkem do vzduchu a nasadte zpět krycí bezpečnostní klobouček.
- Ve skladech a výrobních halách doporučujeme vodorovné značení překrýt ještě transparentním krycím lakem Traffic Protektor. Krycí lak se používá k zafixování barvy na problematických hladkých podlahách a je určený pouze do interiéru.

Možnost použití:

- Krycí lak Traffic Protektor se nanáší pomocí značkovacího vozíku na značení nalajnované pomocí sprejů Traffic 5 – 10 mim. po jejich aplikaci, aby se obě složky dobře spojily. Šířka čáry krycího laku by měla značení přesahovat o 0,5 cm.
- Na velmi hladkých a kluzkých podlahách, kde značení špatně drží: První nános krycím lakem Traffic Protektor , dále barevný sprej Traffic a nakonec opět přelakování krycím lakem Traffic Protektor.
- Přibližná spotřeba krycího laku Traffic Protektor je 1 karton na 2 kartony sprejů Traffic. Při použití krycího laku vydrží značení déle jasně viditelné.
- Značkovací spreje skladujte vždy ve svislé poloze, tryskou nahoru a v suchém prostředí.
- Nevystavujte teplotám vyšším než 50°C a nižším než 2°C!
- V případě nejasností, kontaktujte prosím naši společnost, kde Vám rádi poskytneme další informace.

Box content

Contenu de la boîte

Box Inhalt

Zawartość opakowania

Contenido de la caja

Box innehåll

Inhoud van de doos

Contenuto della scatola

Περιεχόμενο κουτιού

Boks indhold

Doboz tartalma

Boksinnhold

Laatikon sisältö

Conținutul cutiei

Conteúdo da caixa

ボックス内容

Box saturs

Dėžutės turinys

Obsah krabice

Kasti sisu

Kutu içeriği

Содержимое коробки

Вміст коробки

perfekt striper

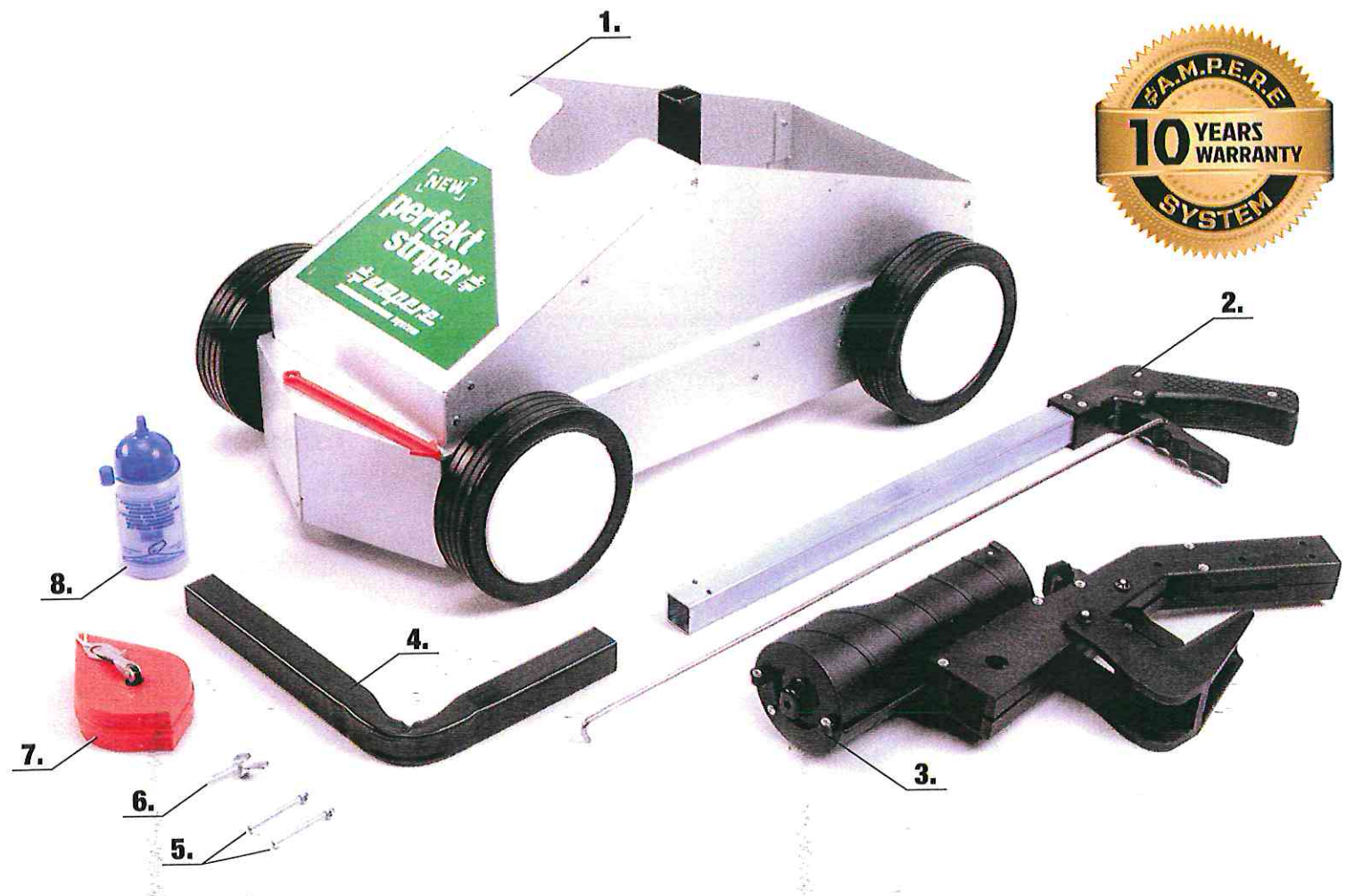

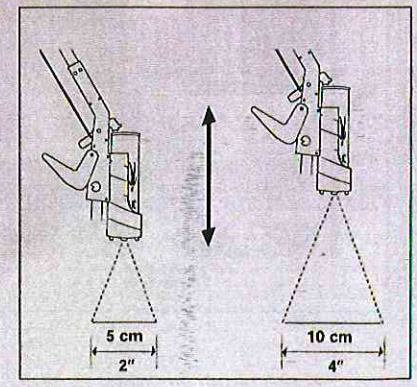
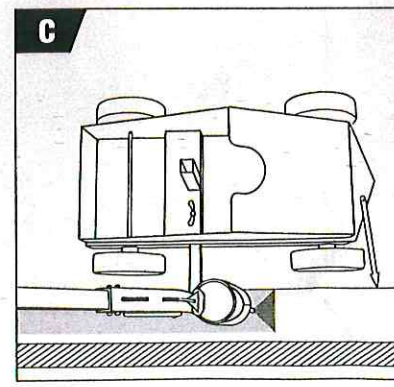
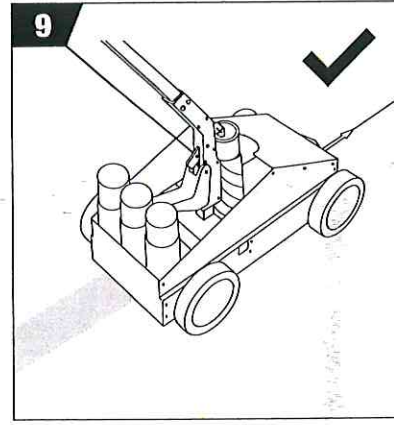
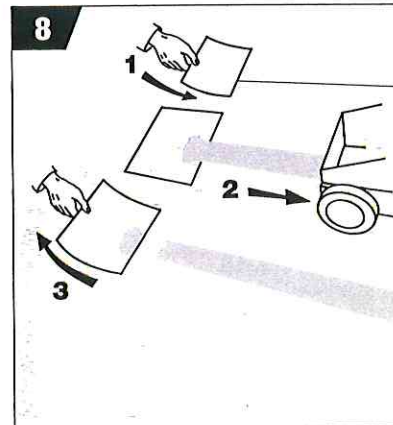
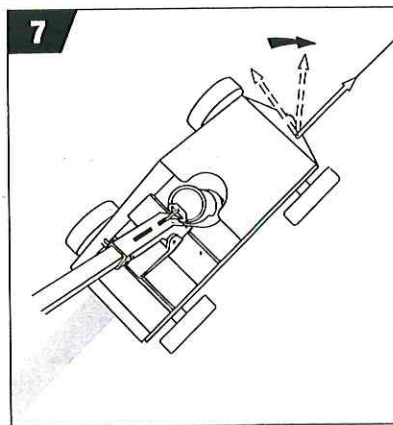
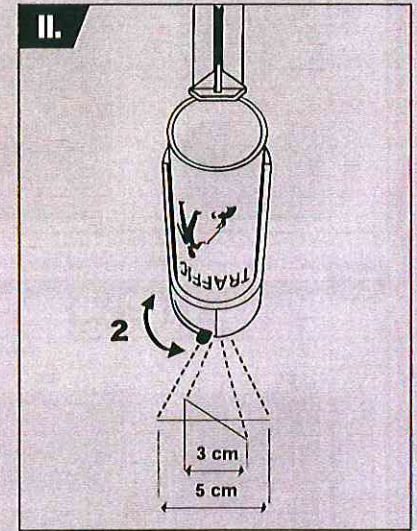
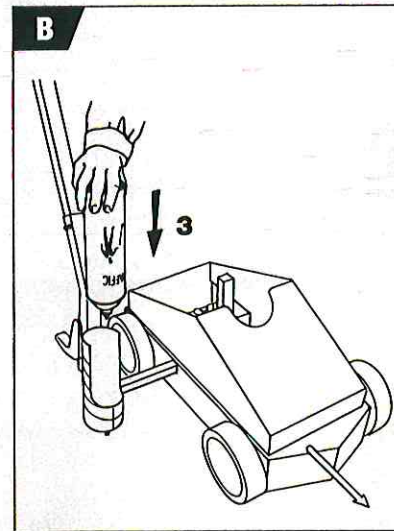
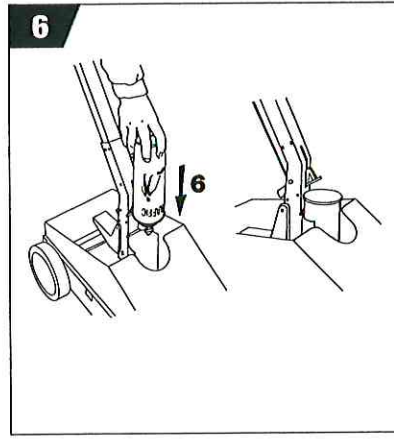
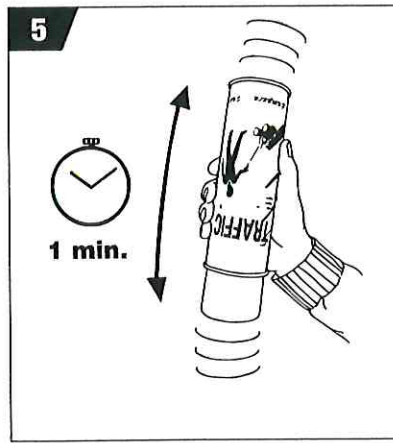
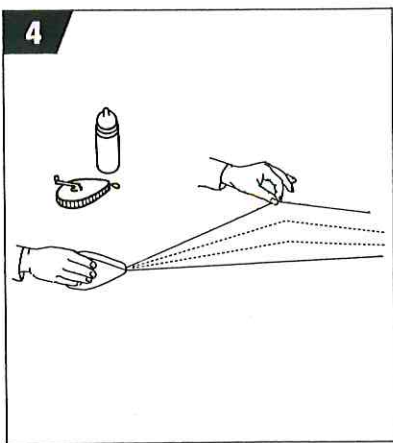
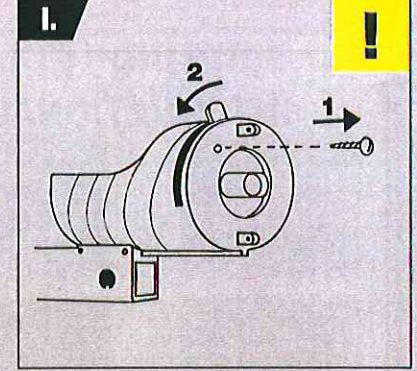
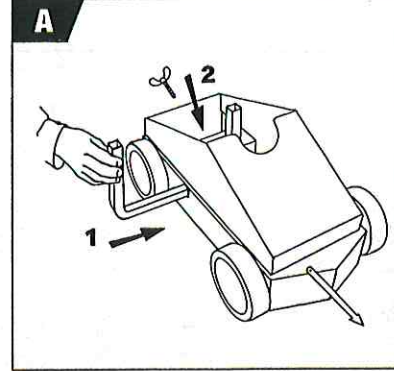
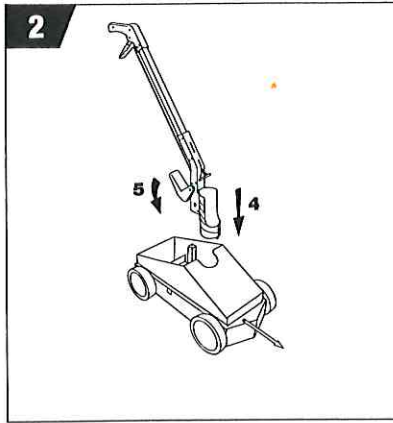
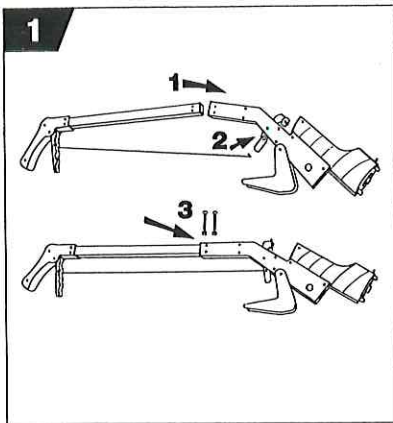

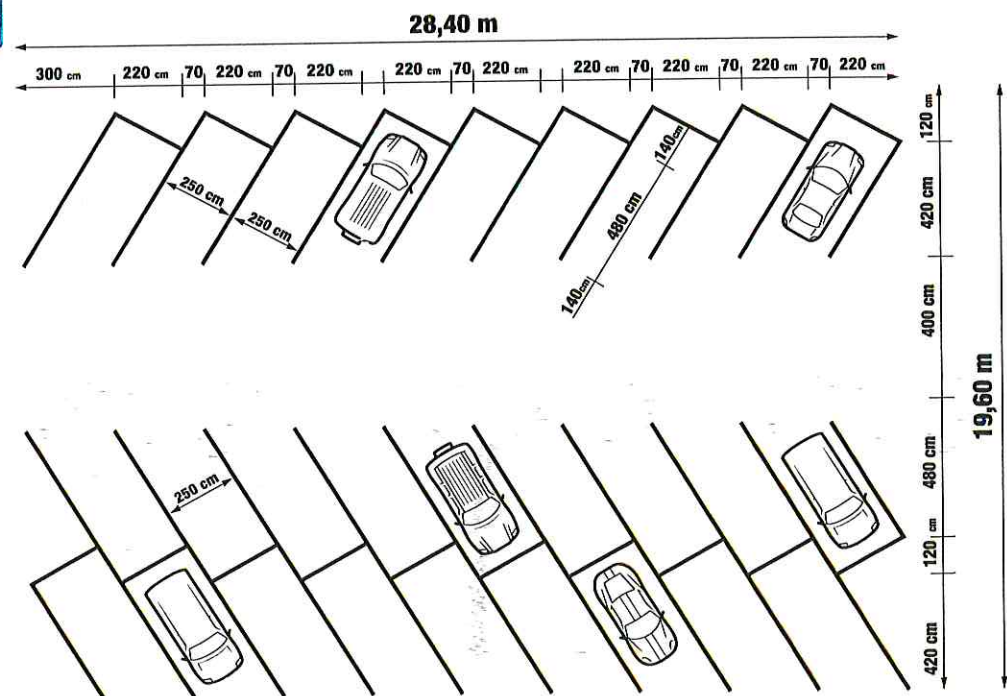
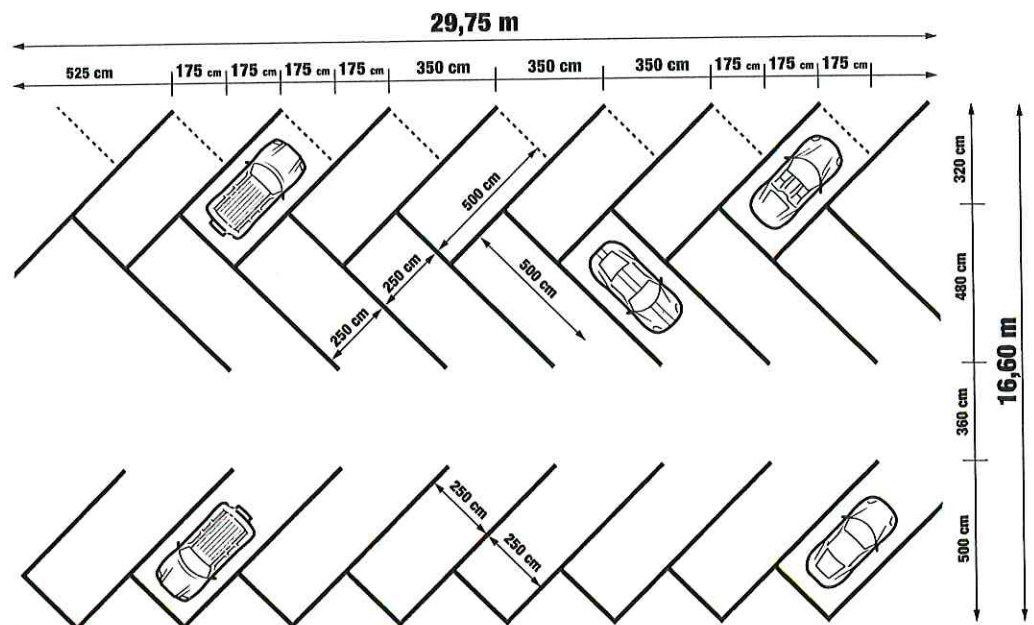
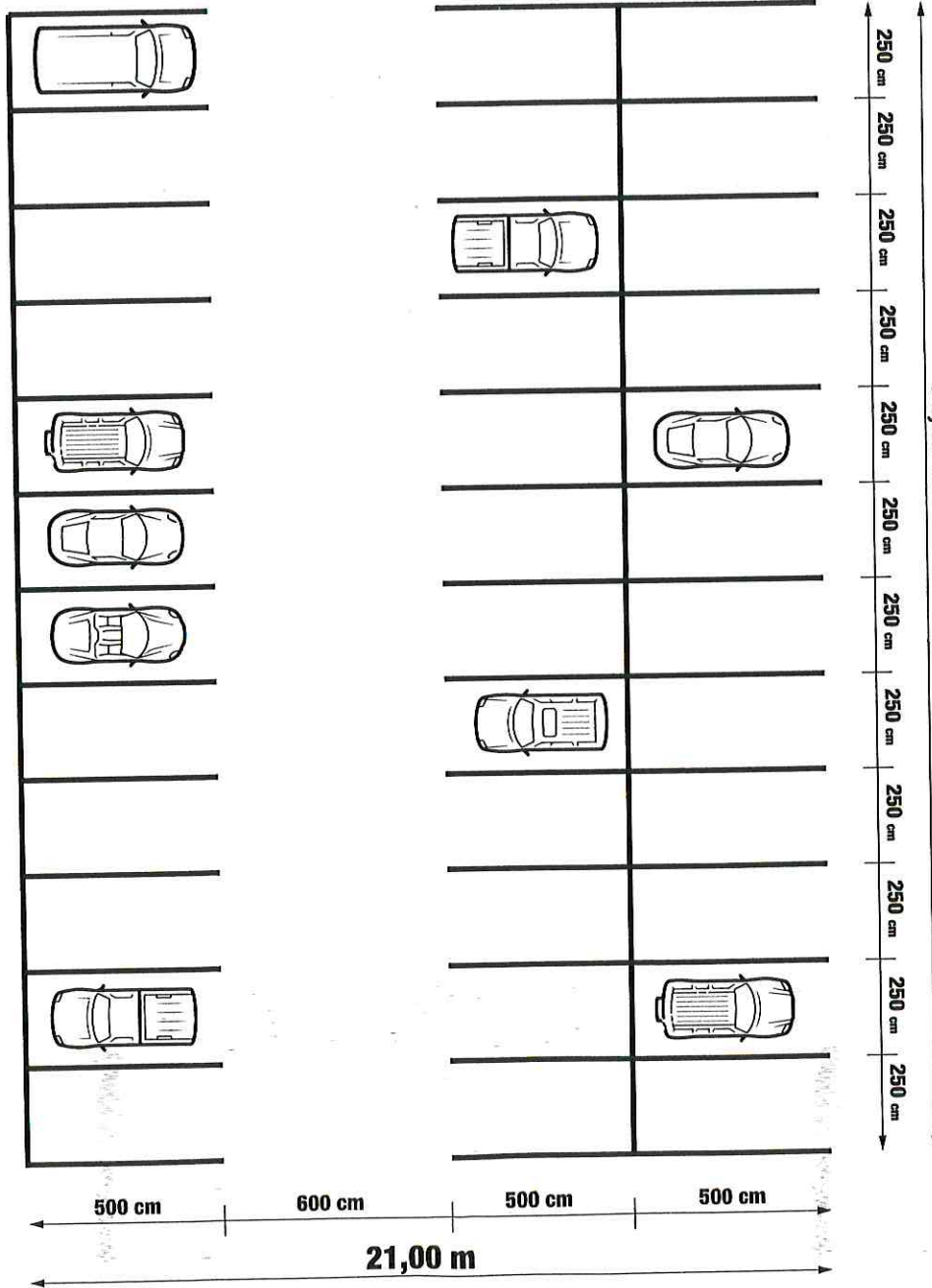

EN ATTENTION! WE ADVISE YOU TO MAKE A TEST BEFORE STRIPING

Before striping we advise you to carry out a test with the paint to make sure:

- The stripes are acceptable to you.
- The paint is suitable for the floor.

The reactivity and resistance of the paint actually depend on the components of the floors (for instance special floors in gymnasia). For best results stripe on dry, non dusty and non greasy ground.

ES ATENCIONI ES ACONSEJABLE HACER UNA PRUEBA ANTES DE TRAZAR

Antes de trazar, le aconsejamos hacer una prueba con la pintura para asegurarse que:

- El trazado les conviene.
- La pintura es compatible con su suelo.

la reaccion y el agarre de la pintura dependen de los componentes de kis suelos (ejemplo :suelos especiales del polideportivo). Para un buen resultado, trazar sobre un suelo seco, limpio de polvo y grasa.

GR ΠΡΟΣΟΧΗ! ΚΑΛΟ ΕΙΝΑΙ Η ΠΡΩΤΗ ΧΡΗΣΗ ΝΑ ΓΙΝΕΤΑΙ ΑΦΟΥ ΤΟ ΠΡΟΪΟΝ ΘΑ 'ΕΧΕΙ ΔΟΚΙΜΑΣΤΕΙ

Πριν από κάθε χρήση, σας συμβουλευόμαστε να κάνετε μια δοκιμή με τη βαφή προκειμένου να βεβαιωθείτε για τα παρακάτω:

- Ότι το μαρκάρισμα είναι όπως το θέλετε.
 - Ότι η βαφή είναι συμβατή με το πάτωμά σας.
- Η δραστηριότητα και η αντοχή της βαφής εξαρτώνται από τη σύνθεση των πατωμάτων (π.χ., ειδικά πατώματα για αίθουσες γυμναστηρίων). Για ποιοτικό αποτέλεσμα, το πάτωμα πρέπει να είναι στεγνό και να έχει καθαριστεί από σκόνη και λίπη (χωρίς διαλυτικό).

FN HUOMIO! SUOSITTELEMME MERKINTÄMAALIN TESTAAMISTA ENNEN SEN KÄYTTÖÄ

Suosittelemme maalin testaamista ennen merkintöjen tekemistä varmistaaaksesi, että:

- Olet tyytyväinen maalin lopputulokseen.
- Maali sopii käytettäväksi lattiaan.

Maalin reaktiivisuus ja pito riippuvat lattian koostumuksesta (esimerkiksi urheiluhallien erikoislattiat). Hyvän lopputuloksen aikaansaamiseksi käytä maalia kuivaan, pölyttömään, rasvattomaan (ilman liuotinta) lattiaan.

LV UZMANĪBU! VISPIRMS IETEICAMS VEIKT TESTA KRĀSOŠANU

Pirms krāsošanas mēs iesakām veikt krāsas pārbaudi, lai pārlicinātos, ka:

- Krāsojums jūs apmierina.
- Krāsa atbilst grīdai.

Krāsas ledarbība un noturība ir atkarīga no grīdu sastāva (piemēram: specializētā sporta zāļu grīda).

Lai iegūtu noturīgus rezultātus, pirms krāsošanas grīdai jābūt sausai, attīrītai no putekļiem un taukvielām (bez šķīdinātāja).

FR ATTENTION! IL EST RECOMMANDE DE FAIRE UN TEST AVANT TOUT TRACAGE

Avant tout tracage, nous vous conseillons de faire un test avec la peinture afin de s'assurer que:

- Le tracé vous convient.
 - La peinture est compatible avec votre sol.
- La réactivité et la tenue de la peinture dependent des composants des sols (exemple: sols speciaux de salles de sports). Pour un bon resultat, tracer sur un sol sec, dépourssiéré, dégraissé (sans solvant).

SE VARNING! DET REKOMMENDERAS ATT GÖRA ETT TEST INNAN NÅGON SOM HELST UPPMÄRKNING

Innan någon som helst uppmärkning rekommenderar vi att färgen testas för att garantera att:

- Sträckningen är lämplig.
- Färgen är kompatibel med golvet.

Färgens reaktion och hållning beror på golvens beståndsdelar (exempel: speciella golv för sporthallar). För ett korrekt resultat, utför uppmärkningen på ett tørt, dammfritt och fettfritt golv (utan lösningsmedel).

DK PAS PÅ! DET ANBEFALES AT UDFØRE EN TEST INDEN ENHVER MÆRKNING

Inden enhver mærkning anbefaler vi Dem at udføre en test med malingen for at sikre Dem:

- at mærkningen passer Dem,
- at malingen er forenelig med underlaget.

Malingens reaktionsevne og holdbarhed afhænger af underlagets sammensætning (eksempel: særlige overfladebelægninger i sportshaller). For et godt resultat bør der mærkes på tørt, støvfrit og affedt underlag, der er frit for opløsningsmidler.

RO ATENȚIE! VĂ RECOMANDĂM SĂ FACEȚI UN TEST ÎNAINTE DE A ÎNCEPERE TRASAREA

Înainte de începerea trasării vă recomandăm să faceți un test cu vopsea ca să vă asigurați că:

- Linia vă convine.
- Vopseaua este compatibilă cu solul.

Reactivitatea și rezistența vopselei depind de componenții solului (exemplu : soluri speciale de pe terenurile de sport). În vederea obținerii unui rezultat bun, trasați pe sol uscat, curățat de praf și degresat (fără dizolvant).

LT DĖMESIO! PRIEŠ DAŽANT, REKOMENDUOJAMA IŠBANDYTI DAŽUS

Prieš dažant patariama išbandyti dažus, siekiant įsitikinti, kad:

- Dažų linija jums yra tinkama.
- Dažai yra tinkami paviršiumi.

Reaktyvumas ir dažų ilgaamžiškumas priklauso nuo paviršiaus (pavyzdys: specifinė sporto salų danga). Norėdami pasiekti reikiamą rezultatą, dažykite ant sauso, švaraus ir neriebaus (be nelygumų) paviršiaus.

TR DİKKATI! HER ÇİZİMDEN ÖNCE BİR TEST YAPILMASI TAVSİYE EDİLİR

Her çizimden önce, aşağıdaki hususlardan emin olmak için boya ile bir test yapmanızı tavsiye ederiz :

- Çizginin size uygun olduğundan.
- Boyanın zemininiz ile uyumlu olduğundan.

Boyanın tepkiselliği ve tutuşu, zeminlerin bileşenlerine bağlıdır (örnek: spor salonlarının özel zeminleri). İyi bir sonuç için, kuru, tozu alınmış, yağı alınmış (solventsiz) bir zemin üzerine çiziniz.

DE ACHTUNG! WIR EMPFEHLEN VOR DEM MARKIEREN EINEN TEST DURCHZUFÜHREN

Vor dem Auftragen der Markierfarbe empfehlen wir einen Test durchzuführen, um sicher zu gehen, dass:

- die Farbe auf dem Boden haftet und ihn nicht beschädigt
- die Farbe für den Boden geeignet ist

Die Haftung und Widerstandsfähigkeit der Markierfarbe hängt von der Bodenbeschaffenheit ab. Insbesondere zu berücksichtigen bei versiegelten oder imprägnierten Böden. Um das beste Ergebnis zu erzielen sollte der Boden vor dem Auftragen trocken, fettfrei und besenrein sein.

NL OPGEPAST! VOORDAT U LIJNEN GAAT TREKKEN ADVISEREN WIJ U OM ALLEREERST DE VERF UIT TE TESTEN

Voordat u lijnen gaat trekken adviseren wij u om allereerst de verf uit te testen om er zeker van te zijn, dat de verf goed hecht. Immers, de werkzaamheid en de hechting van de verf hangt af van het soort vloeren (in het bijzonder in gymzalen). Voor een goed resultaat: aanbrengen op een droge, vet- en stofvrije vloer.

HU VIGYÁZATI HASZNÁLAT ELŐTT AJÁNLOTT TESZTET VÉGEZNI

Használat előtt tanácsoljuk, hogy próbálja ki a festéket és bizonyosodjon meg a következőkről:

- A vonal megfelelő.
- A festék kompatibilis az alapburkolattal.

A festék reaktivitása és kopásállósága függ az alapburkolat összetételétől (például: tornatermek speciális burkolata). Jó eredmény elérése érdekében bizonyosodjon meg, hogy az alapburkolat száraz, por- és zsírmentes (oldószermentes).

PT ATENÇÃO! RECOMENDAMOS A REALIZAÇÃO DE UM TESTE ANTES DE EFECTUAR QUALQUER MARCAÇÃO

Antes de qualquer marcação, recomendamos a realização de um teste com a pintura para se certificar que:

- A marcação lhe agrada.
- A pintura é compatível com o seu pavimento.

A reactividade e a duração da pintura dependem dos componentes dos pavimentos (exemplo: pavimentos especiais de salões desportivos). Para obter bons resultados, realize marcações em pavimentos secos, sem poeiras, desengordurados (sem solvente).

CZ POZOR! PŘED KAŽDÝM LAJNOVÁNÍM JE DOPORUČENO PROVÉST TEST

Před každým lajnováním Vám radíme provést test s lajnovací barvou, abyste se ujistili, že:

- Typ lajny vyhovuje.
- Lajnovací barva je vhodná pro Vaši podlahu.

Reaktivnost a odolnost lajnovací barvy závisí na složení podlah (příklad: speciální podlahy sportovních hal). Aby bylo dosaženo při lajnování dobrého výsledku, musí být podlaha suchá a zbavená prachu a mastnoty (bez použití rozpouštědel).

RU ВНИМАНИЕ! МЫ РЕКОМЕНДУЕМ ПРОВЕСТИ ТЕСТЫ ПЕРЕД НАНЕСЕНИЕМ РАЗМЕТКИ

Перед нанесением маркировки необходимо провести тесты, чтобы убедиться:

- Соответствует ли маркировка Вашим требованиям
- Подходит ли краска для данного вида поверхности

Эффективность и стойкость краски напрямую зависит от вида поверхности (например: краска нанесённая на специальные полы в спортивных залах, по стойкости будет отличаться от краски нанесённой на асфальт).

Для получения наилучшего результата, разметку нужно наносить на сухую, очищенную и обезжиренную (без растворителя) поверхность.

PL UWAGA! PRZED KAŻDYM ZNAKOWANIEM ZALECAMY PAŃSTWU WYKONANIE TESTU

Przed każdym znakowaniem zalecamy Państwu wykonanie testu przy użyciu farby w celu upewnienia się czy:

- Znakowanie odpowiada Państwa wymaganiom.
- Farba jest odpowiednia dla danego rodzaju podłoża.

Skuteczność i trwałość farby zależy od składników podłogi (przykład: specjalne podłogi w halach sportowych). Aby uzyskać dobre rezultaty, należy znakować na suchej podłodze, odkurzonej i odtłuszczonej (bez rozpuszczalników).

IT ATTENZIONE SI CONSIGLIA DI FARE UNE PROVA PRIMA DELLA TRACCIATURA

Prima di eseguire la tracciatura, si consiglia di fare una prova con la vernice per assicurarsi che:

- La linea sia adatta alle vostre esigenze
- La vernice sia compatibile con la vostra superficie

La resa e la tenuta della vernice stessa dipendono dalla composizione del pavimento (ex: pavimenti speciali delle palestre). Per un buon risultato, tracciare su un suolo asciutto, spolverato e sgrassato.

NO NB! DET ANBEFALES Å FORETA EN TEST FØR OPPMERKINGEN

Før oppmerking anbefaler vi deg å foreta en test med malingen for å forsikre deg om at:

- oppmerkingen egner seg.
- malingen er kompatibel med gulvet.

Malingens reaktivitet og holdbarhet avhenger av gulvets sammensetning (eksempel: spesiellgulv for sportshaller). For å oppnå et godt resultat må du merke opp på et tørt, støvfritt og fettfritt gulv (uten løsemiddel).

JP ご注意！

線引きを始める前に、あらかじめテストしておくことをお勧めします。線引きを始める前に塗料のテストを行なって、次の二点を確認しておかれることをお勧めします。

- 用途に適したラインかどうか
 - 塗料が線を引きたい床材に適しているかどうか
- 塗料の反応と色持ちの良さは、床の建材によります（例：スポーツ施設の特別な床）

ラインを長持ちさせるには、よく乾燥した、埃や油分の付着していない床にラインを引いてください（溶剤のついていないもの）。15°C以上の時にライン引きを行なうことをお勧めします。

EE TÄHELEPANU! ENNE VÄRVIGA TÕÖLE ASUMIST TULEKS TEHA PROOV (TEST)

Enne värvima asumist tuleks eelnevalt värvü testida,

- et kindel olla:
- Kas värvü katvus teid rahuldab.

- Kas värv sobib teie pinnaga.

Värvü reaktiivsus ja püsivus, mis sõltuvad pinna omadustest (näiteks: spordisaalide spetsiaalsed pinnad). Hea tulemuse saamiseks tuleb värvü kanda kvalite, tolmust puhastatud puhtale pinnale (ilma lahustiteta).

UA УВАГА! МИ РЕКОМЕНДУЄМО ПРОВЕСТИ ТЕСТИ ПЕРЕД НАНЕСЕННЯМ РОЗМІТКИ

Перед нанесенням розмітки необхідно зробити тести, щоб переконатись у тому, що:

- Фарба задовільняє Ваші потреби
- Фарба підходить для даного типу поверхні

Ефективність і стійкість фарби прямим чином залежить від виду поверхні (наприклад, стійкість фарби нанесеної на спеціальну підлогу в спортивних залах буде відрізнятись від стійкості фарби нанесеної на асфальт).

Для отримання найкращого результату розмітку необхідно наносити на суху, очищену і обезжирену (без розчинника) поверхню.