

E } | } .] _



p > / w

Nepřečtení, nepochopení nebo nedodržení všech pokynů může vést k vážnému zranění, poškození zařízení nebo ke ztrátě záruky výrobce.

W EK ^ d E 1 WK < z E z h WK K Z E E 1 W

- Ujistěte se, že montážní plocha je dostatečně pevná pro manipulaci s namontovaným výrobkem a vybavením.
- **NEPŘEKRAČUJTE MAXIMÁLNÍ UVEDENOU NOSNOST.**
- Šrouby utahujte pevně, ale nepřetahujte je. Přetažení může způsobit poškození výrobku, které výrazně snižuje jeho nosnost.
- Při používání výrobku udržujte volný prostor a bezpečnou vzdálenost od pohyblivých částí.
- Používejte pouze k určenému účelu. Nestoupejte na výrobek, nezavěšujte se na něj ani na něj nešplhejte.
- Tento výrobek je určen pouze pro použití v interiéru.
- Jakékoliv pokusy o přestavbu konstrukce nejsou povoleny.
- Tento výrobek může obsahovat malé součásti, které mohou představovat riziko udušení při spolknutí. Udržujte děti v bezpečné vzdálenosti, pokud výrobek není určen přímo pro ně a pokud si plně nepřečetly a neporozuměly všem pokynům a manuálům.
- Pravidelně kontrolujte, zda je výrobek bezpečný a správně upevněný (alespoň každé tři měsíce).

td ^ r i r ^

s ^ | } u }] } ov
æ ~ æ

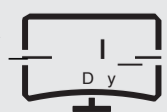

W > K , I W Z K , E h W > K , K Z



W > K , K Z



K W < Z K , E h d K Z K s <

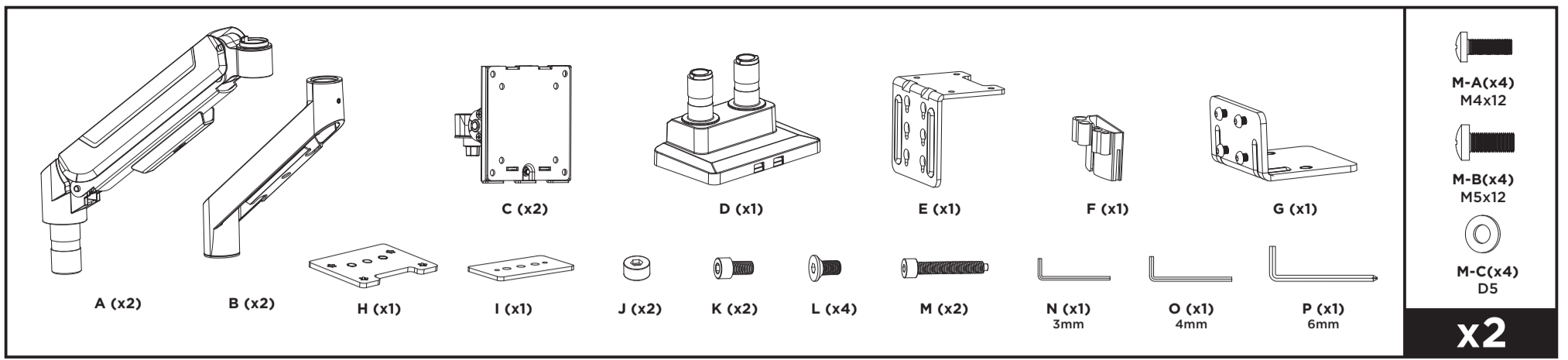

1 / E ^ d > WKDK 1 ^ s K Z < z

1. Pomocí imbusového klíče (O) a šroubu (L) připojte sestavu svorek (D) k základně (E).

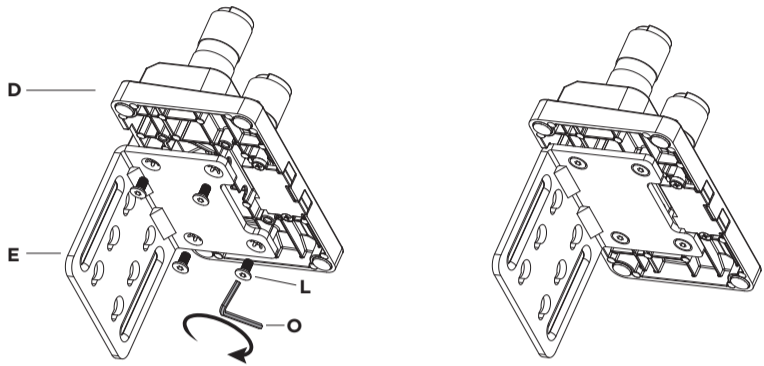

Jak je znázorněno na obrázku, pomocí imbusového klíče (P) povolte 4 šrouby.

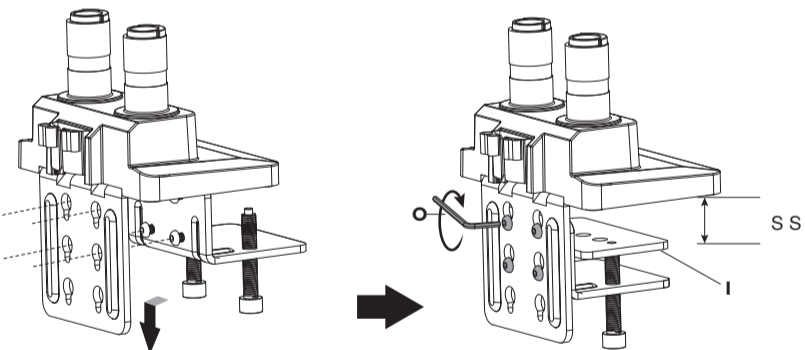
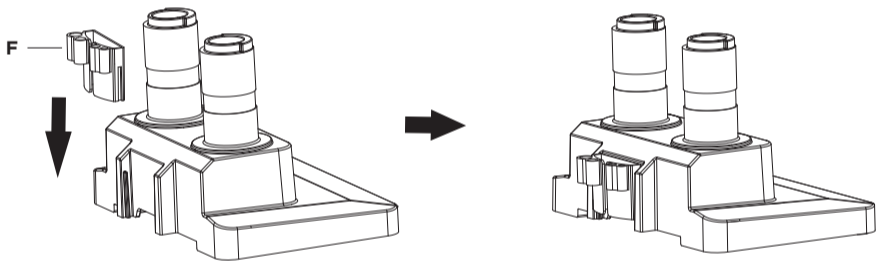
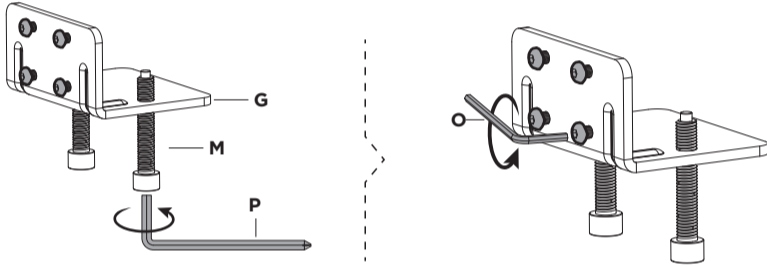

NEBO

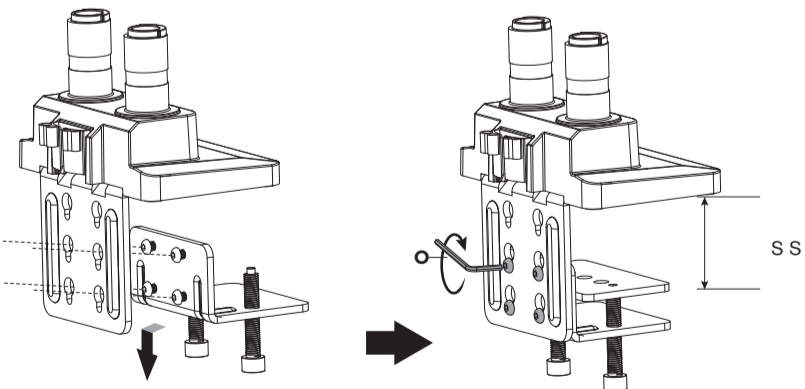

1B

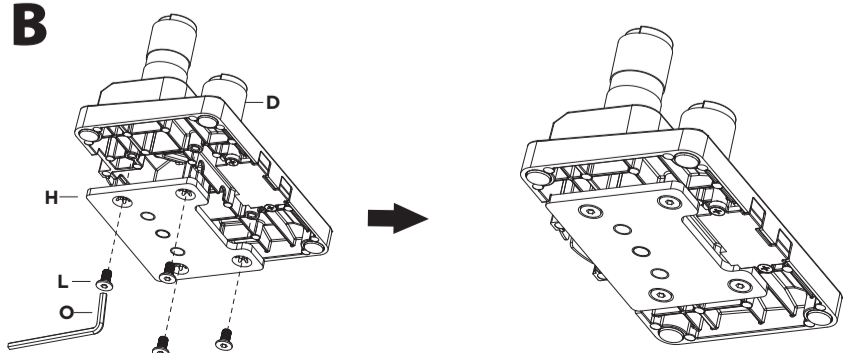

2 Instalace spodního ramene držáku

Nainstalujte spodní rameno (B) držáku na základnu a utáhněte šrouby v místě spoje pomocí imbusového klíče (N).



Jak je znázorněno na obrázku, pokud chcete, aby spodní rameno (B) držáku udržovalo rotaci $\pm 180^\circ$, musíte utáhnout šrouby níže. Pokud chcete, aby spodní rameno (B) držáku udržovalo rotaci $\pm 90^\circ$, musíte utáhnout dva šrouby uvedené na obrázku.

3 Instalace spodního ramene držáku

Nainstalujte horní rameno (A) držáku na spodní rameno a utáhněte šrouby v místě spojení pomocí imbusového klíče (N).

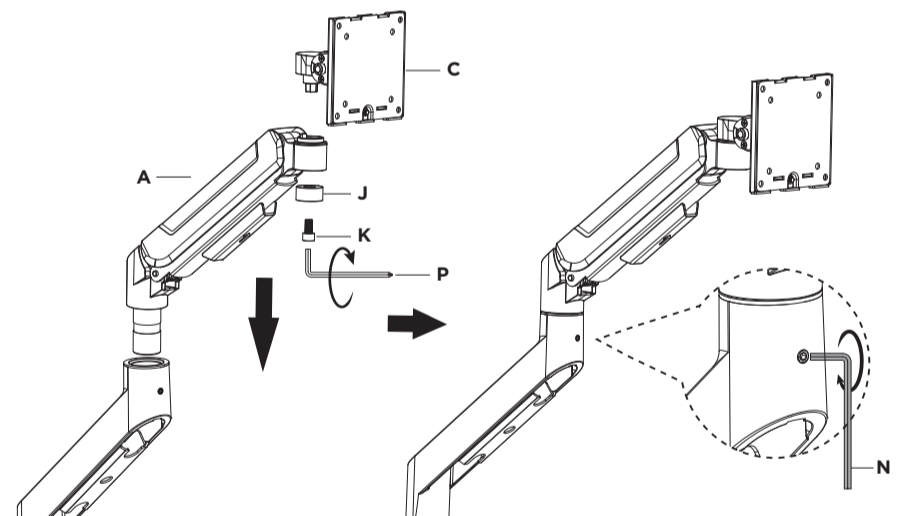

4

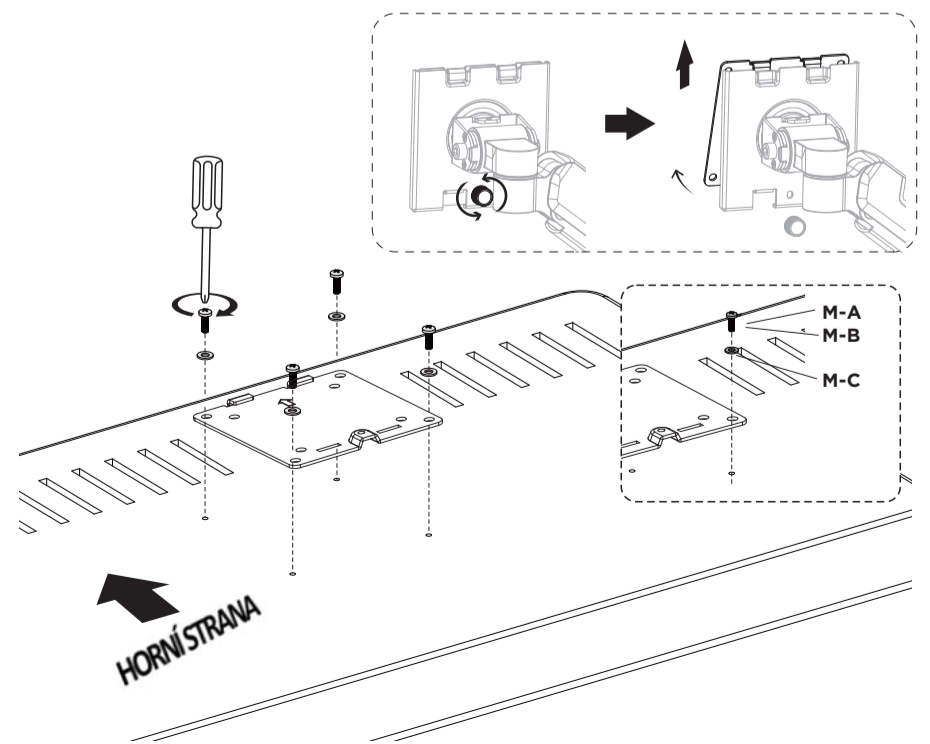

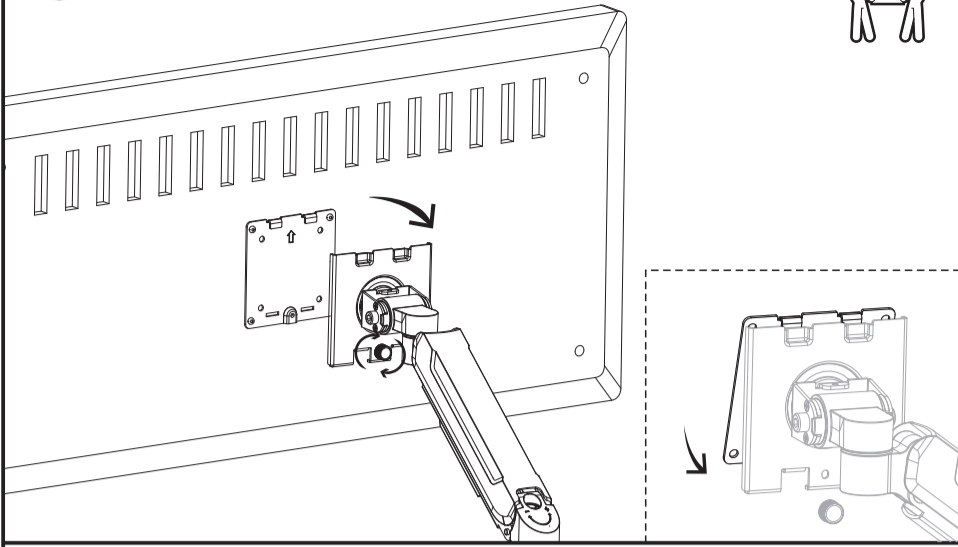
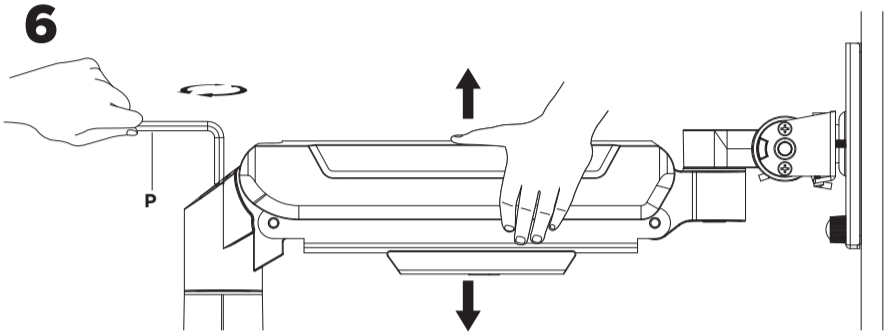
5**6**

Pro správné vyvážení ramene s namontovanými monitory nastavte napětí pružiny pomocí přiloženého imbusového klíče následovně:

Nejprve rameno umístěte do vodorovné polohy a pevně jej držte podle obrázku.

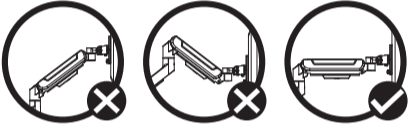

POZOR: Abyste zabránili poškození monitorů nebo držáku, udržujte rameno při seřizování vždy ve vodorovné poloze.



Pokud rameno **klesne**, otáčejte seřizovacím šroubem proti směru hodinových ručiček, dokud nezůstane ve vodorovné poloze.



Pokud se rameno **zvedne**, otáčejte seřizovacím šroubem ve směru hodinových ručiček, dokud nezůstane ve vodorovné poloze.

POZOR: Šrouby **nepřetahujte**.

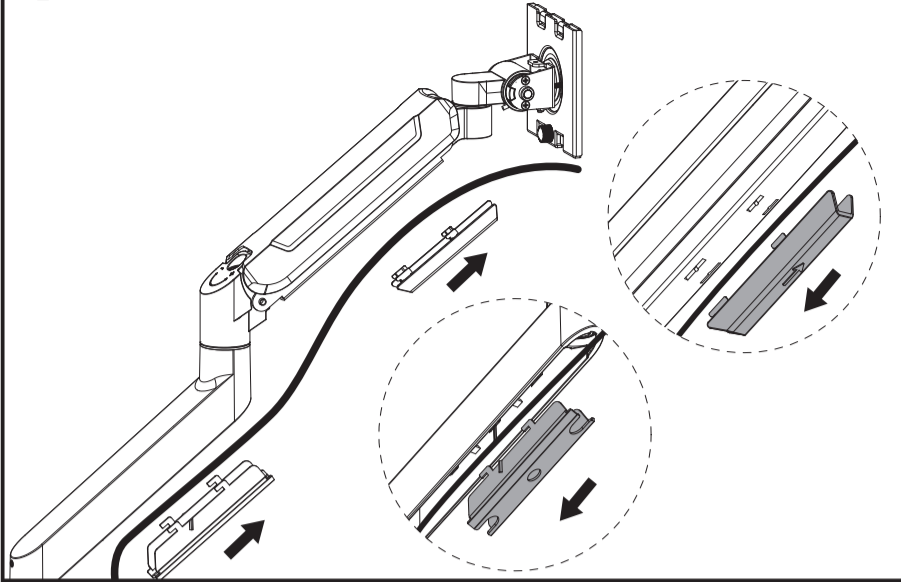
7 Jemné seřízení nahoru a dolů

Poznámka: Pokud displej nezůstává v požadované poloze, utáhněte šrouby podle obrázku.

