

569012

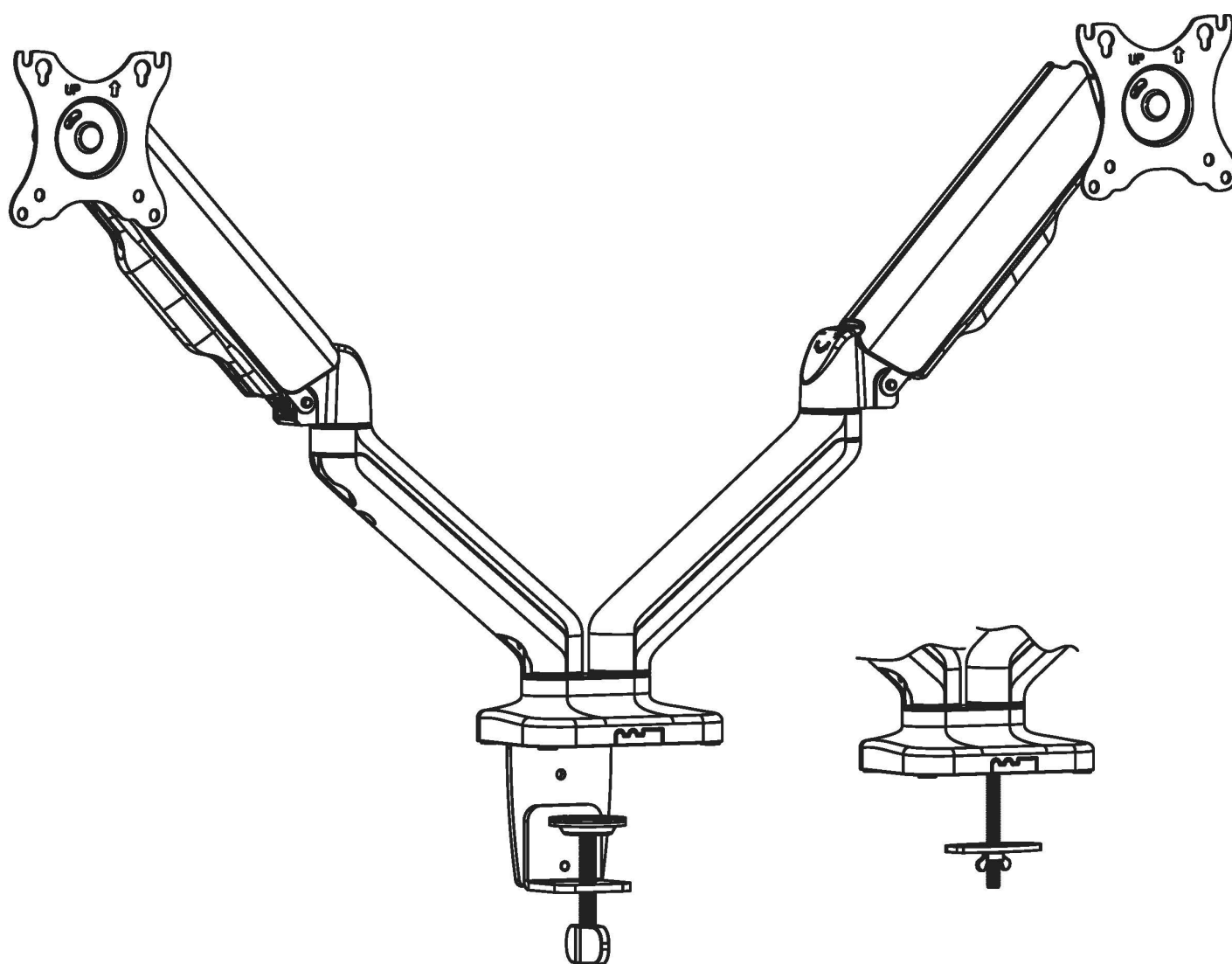

Před zahájením instalace a montáže si přečtete celý návod k použití.



- Držáky musí být připevněny tak, jak je uvedeno v montážním návodu. Nesprávná instalace může vést k poškození nebo vážnému zranění osob.
- Je nutné používat vhodné nářadí.
- Tento výrobek je určen k instalaci na stěny s dřevěnými sloupky, pevné betonové stěny nebo cihlové stěny:
- Ujistěte se, že nosný povrch bezpečně unese kombinovanou hmotnost zařízení a veškerého připojeného hardwaru a součástí.
- Použijte dodané montážní šrouby a příliš je neutahujte.
- Tento výrobek obsahuje drobné předměty, které by mohly při požití představovat nebezpečí udušení. Tyto předměty uchovávejte mimo dosah dětí.
- Tento výrobek je určen pouze pro vnitřní použití. Používání tohoto výrobku venku by mohlo vést k selhání výrobku a zranění osob.
- V pravidelných intervalech (nejméně jednou za tři měsíce) kontrolujte, zda je držák bezpečný a lze jej bezpečně používat.

DŮLEŽITÉ: Před instalací se ujistěte, že jste obdrželi všechny montážní součástky ze seznamu.

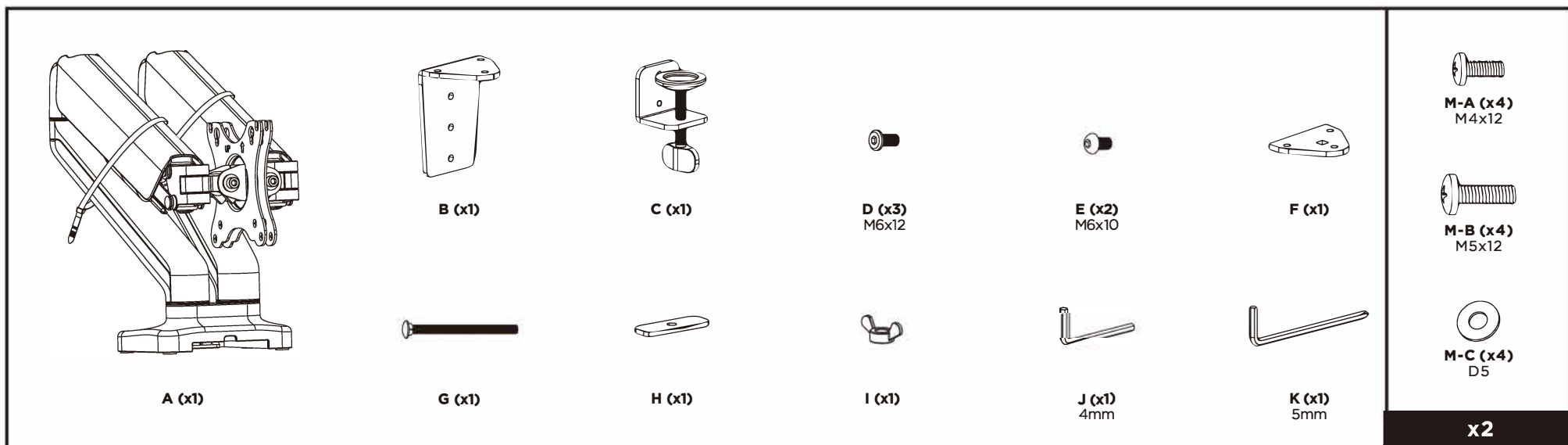

1

VAROVÁNÍ: Nebezpečí akumulované energie!

- Pevně držte obě poloviny pružinového ramene pohromadě a nechte další osobu odříznout stahovací pásku kolem pružinového ramene.
- Pomalu uvolňujte tlak na pružinové rameno a nechte jej postupně se natáhnout až do úplného prodloužení.

2

3

4

Pro správné vyvážení ramene s namontovanými monitory nastavte napětí pružiny pomocí přiloženého imbusového klíče následovně:

Nejprve rameno umístěte do vodorovné polohy a pevně jej držte podle obrázku. V případě potřeby požádejte o pomoc.

Abyste zabránili poškození monitorů nebo držáku, udržujte rameno při seřizování vždy ve vodorovné poloze. V případě potřeby opět požádejte o pomoc.

UPOZORNĚNÍ

Pokud rameno klesne, otáčejte seřizovacím šroubem proti směru hodinových ručiček, dokud nezůstane ve vodorovné poloze.

Pokud se rameno zvedne, otáčejte seřizovacím šroubem ve směru hodinových ručiček, dokud nezůstane ve vodorovné poloze.

Šrouby příliš neutahujte.

UPOZORNĚNÍ

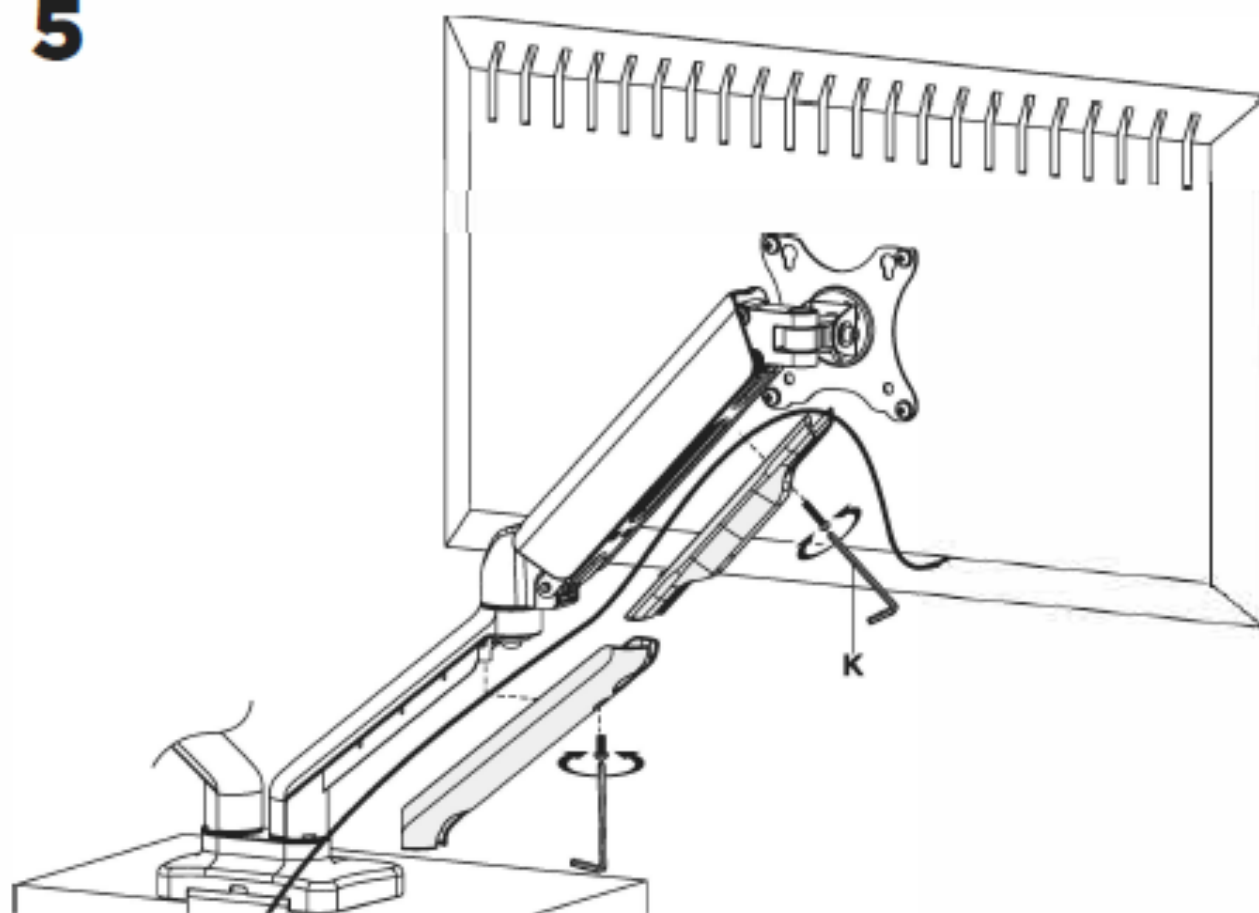
5**6**

Poznámka: Nastavte požadovaný úhel a poté utáhněte šrouby imbusovým klíčem podle obrázku, jednotlivé šrouby utahujte střídavě.

