

920016

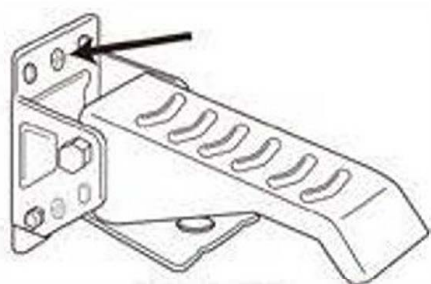

Obr. 1

Pokud je noha vašeho pracovního stolu menší než 2" (palce), označte si pro bod vrtání středový otvor na držáku nožního pákového mechanismu (obr. 1).

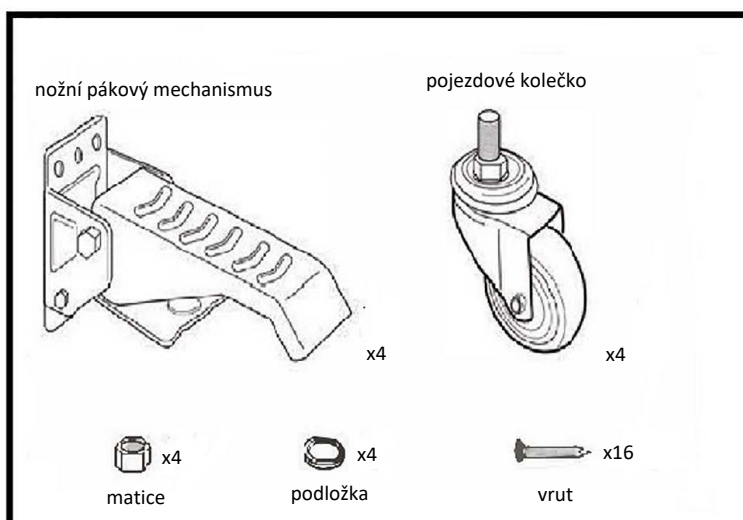
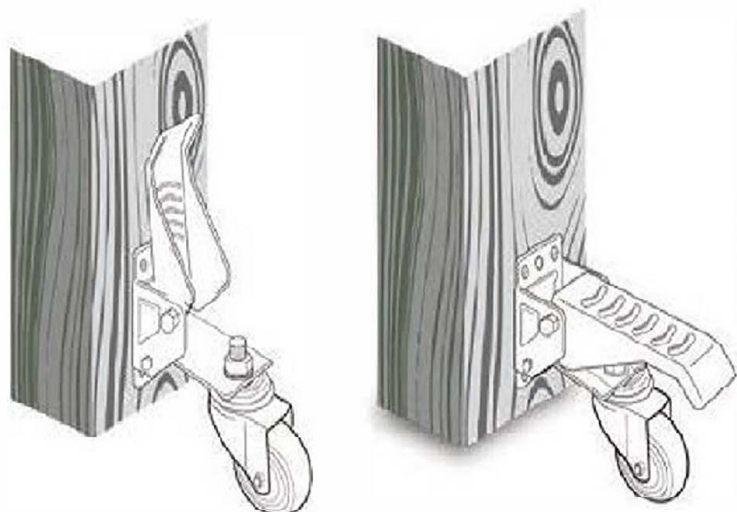
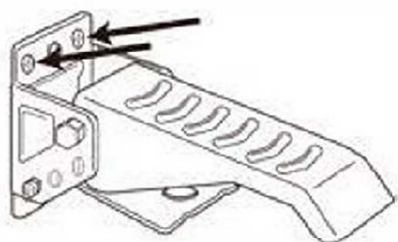

Obr. 2

V ostatních případech si jako body vrtání označte krajní otvory na pravé a levé straně držáku nožního pákového mechanismu (obr. 2).

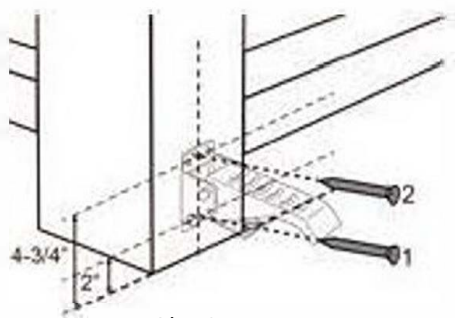

Obr. 3

Na všech nohách pracovního stolu si označte body vrtání: 2" (palce) a 4-3/4" (palce) od spodní části nohy (obr. 3). Poté vyvrtejte otvory na každé noze stolu.

Namontujte držák nožního pákového mechanismu na nohu stolu pomocí montážního materiálu.

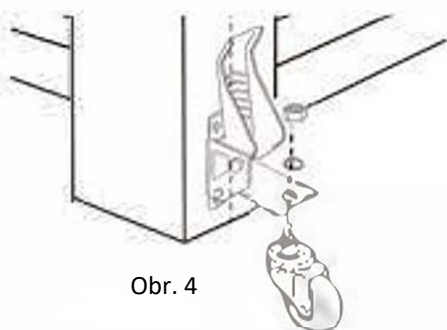

Obr. 4

Přípevněte kolečko k držáku nožního pákového mechanismu pomocí montážního materiálu (obr. 4).