

ELEKTRICKÝ LANOVÝ NAVIJÁK S JEŘÁBOVOU KOČKOU

Původní návod k používání

Strojní zařízení „Elektrický lanový naviják s jeřábovou kočkou“ se skládá ze dvou strojních zařízení: elektrického lanového navijáku a jeřábové kočky.

Dodržujte veškeré pokyny uvedené pro daný typ strojního zařízení.

Modelová označení strojních zařízení

924006	Elektrický lanový naviják s jeřábovou kočkou, 100/200 kg
924007	Elektrický lanový naviják s jeřábovou kočkou, 300/600 kg
924008	Elektrický lanový naviják s jeřábovou kočkou, 500/1000 kg
924009	Elektrický lanový naviják s jeřábovou kočkou, 600/1200 kg

Tato strojní zařízení splňují normy, které se na ně vztahují.



OBSAH

1. Bezpečnostní pokyny pro všechna strojní zařízení	4
1.1. Základní bezpečnostní opatření	6
2. Elektrický lanový naviják.....	6
2.1. Účel použití strojního zařízení	6
2.2. Obecné bezpečnostní pokyny.....	7
2.3. Zvláštní bezpečnostní pokyny k instalaci	7
2.4. Zvláštní bezpečnostní pokyny ke kontrole, testování a údržbě.....	8
2.5. Zvláštní bezpečnostní pokyny k provozu	8
2.6. Pokyny k uzemnění.....	8
2.7. Přeprava	9
2.8. Uložení	9
2.9. Základní popis a funkčnost	9
2.10. Seznam původních částí.....	10
2.11. Instalace	11
2.12. Uvedení do provozu.....	12
2.13. Provoz	13
2.14. Údržba	15
2.15. Vyřazení z provozu.....	18
3. Jeřábová kočka	19
3.1. Účel použití strojního zařízení	19
3.2. Podmínky použití strojního zařízení.....	19
3.3. Základní bezpečnostní opatření	20
3.4. Bezpečnostní opatření elektrického zapojení.....	21
3.5. Bezpečnostní opatření při provozu.....	21
3.6. Bezpečnostní opatření po použití.....	22
3.7. Přeprava.....	22
3.8. Výběr místa instalace	23
3.9. Základní popis a funkčnost	23
3.10. Provozní podmínky a prostředí.....	25
3.11. Instalace	25
3.12. Uvedení do provozu.....	25
3.13. Provoz	26

3.14. Údržba	26
3.15. Skladování.....	27
3.16. Vyřazení z provozu.....	27
4. Prohlášení o shodě.....	28

SYMBOLY A VÝSTRAŽNÁ UPOZORNĚNÍ

Symbole a výstražná upozornění uvedená v tomto návodu varují obsluhu strojního zařízení před případným nebezpečím, nebezpečnými situacemi a je nutné jim věnovat maximální pozornost.

V tomto návodu se vyskytují následující symboly a výstražná upozornění:



Tento symbol je bezpečnostní výstraha. Používá se k upozornění na potenciální nebezpečí zranění osob. Dodržujte všechna bezpečnostní upozornění, která následují za tímto symbolem, abyste předešli možnému zranění nebo smrti.

NEBEZPEČÍ!

Toto výstražné upozornění varuje před vysokým rizikem, které vede k úmrtí nebo vážnému zranění, pokud se takovému riziku nezabrání.

VAROVÁNÍ!

Toto výstražné upozornění varuje před rizikem, které může vést k úmrtí nebo vážnému zranění, pokud se takovému riziku nezabrání.

UPOZORNĚNÍ!

Toto výstražné upozornění varuje před malým rizikem, které by mohlo vést k lehkému zranění nebo poškození zařízení nebo jeho okolí, pokud se takovému riziku nezabrání.

POZNÁMKA!

Poskytuje radu pro obsluhu a další užitečné informace.

Nebezpečí při použití ve výbušném prostředí.

1. BEZPEČNOSTNÍ POKYNY PRO VŠECHNA STROJNÍ ZAŘÍZENÍ

Pečlivě si přečtěte tento původní návod k používání a seznamte se řádně s veškerými pokyny. Každý, kdo bude toto strojní zařízení obsluhovat, je povinen si tento původní návod přečíst a seznámit se se všemi pokyny. Tento původní návod musí být trvale přístupný na bezpečném místě všem, kteří budou toto strojní zařízení obsluhovat.

Chraňte toto strojní zařízení před korozí.

V každodenním provozu lze daného stupně bezpečnosti dosáhnout pouze tehdy, jsou-li přijata všechna požadovaná opatření. Plánování těchto opatření a kontrola jejich dodržování spadají do povinnosti údržby majitele/oprávněné obsluhy strojního zařízení.

V závislosti na pracovním prostředí doplňte tento návod a montáži o pokyny, které jsou důležité pro zvláštní druh použití zařízení, tj. týkající se organizace práce, pracovního postupu a lidských zdrojů.

Majitel/obsluha strojního zařízení musí zajistit:

» Strojní zařízení se používá pouze k náležitému účelu.

- » Strojní zařízení se provozuje pouze v bezporuchovém, plně funkčním stavu a pravidelně se kontrolují zejména bezpečnostní komponenty, aby byla zajištěna jeho bezvadná funkčnost a bezpečnost osob.
- » Obsluha, servisní pracovníci a pracovníci provádějící opravu mají k dispozici a používají požadované osobní ochranné prostředky.
- » Návod k používání je vždy k dispozici na místě, kde se zařízení používá, je čitelný a úplný.
- » Strojní zařízení obsluhuje, servisuje a opravuje pouze kvalifikovaný a oprávněný personál.
- » Takový personál je pravidelně školen ve všech platných záležitostech, které se týkají bezpečnosti práce a ochrany životního prostředí, je seznámen s tímto návodem k používání a zejména s bezpečnostními pokyny, které obsahuje.
- » Veškeré bezpečnostní a výstražné značky na zařízeních nesmí být odstraněny a musí být zajištěna jejich čitelnost.

Požadavky na obsluhující personál

Strojní zařízení smí obsluhovat pouze kvalifikované osoby, které byly řádně proškoleny a které jsou obeznámeny s typem zařízení, jeho instalací, ovládáním, použitím a s veškerými bezpečnostními pokyny, jakožto i s dalšími nezbytnými pokyny, která zajistí jeho bezpečný provoz a bezpečí na pracovišti. K obsluze tohoto strojního zařízení musí mít obsluhující personál oprávnění od svého zaměstnavatele.

Před zahájením práce si musí obsluhující personál přečíst tento návod k používání, zejména kapitolu „Bezpečnostní pokyny“. Toto je důležité zejména pro obsluhující personál, který zařízení používá zřídka, např. při instalačních nebo údržbářských pracích.

NEBEZPEČÍ!

Aby se zabránilo vážným zraněním, věnujte při používání tohoto strojního zařízení vysokou pozornost následujícím pokynům:

- » Vlasy musí být sepnuté bezpečným způsobem. Nesmí být rozpuštěné!
- » Je zakázáno nosit prsteny, řetízky a jiné šperky.
- » Volné kusy oblečení musí být připevněny. Nenoste příliš velké nebo široké oblečení.
- » Obsluha nesmí být pod vlivem alkoholu, drog či jiných návykových látek.
- » Obsluha nesmí používat strojní zařízení, pokud se necítí dobře, její zdravotní stav nezajišťuje bezpečný provoz zařízení apod.

POZNÁMKA!

Pokud se strojní zařízení správně a náležitě nepoužívá, není možné zajistit bezpečný provoz.

Majitel a provozovatel nesou výhradní odpovědnost za veškerá zranění osob a škody na majetku vzniklé v důsledku nesprávného používání.

NEBEZPEČÍ!

Osoby nesmí stát pod zavěšeným břemenem.

NEBEZPEČÍ!

Osoba odpovědná za bezpečný provoz strojního zařízení jej musí zajistit odpovídajícím a bezpečným způsobem tak, aby nedošlo k neoprávněnému použití osobami bez oprávnění nebo náhodnému provozu zařízení, pokud toto není právě používáno.

1.1. Základní bezpečnostní opatření

Dodržujte veškeré pokyny k instalaci, provozu a údržbě strojního zařízení.

Věnujte pozornost všem upozorněním na zařízení a pokynům v tomto návodu.

Dodržujte bezpečnostní vzdálenosti.

Používejte strojní zařízení výhradně v souladu s pokyny v tomto návodu.

Toto strojní zařízení používejte výhradně ke zvedání a přenášení břemene. V žádném případě nesmí být přemísťovány osoby/zvířata. Používejte toto zařízení pouze k účelu, ke kterému je určeno. Nepoužívejte jej k jinému účelu.

Nikdy nezatěžujte toto strojní zařízení nad jeho mezní pracovní zatížení.

Dodržujte předpisy bezpečnosti práce na pracovišti.

Strojní zařízení se smí používat pouze uvnitř budovy na suchém místě.

Strojní zařízení nepoužívejte naprázdno.

Mějte vždy volný výhled na strojní zařízení během jeho použití.

Pokud strojní zařízení nebylo používáno po určitou dobu, proveďte vizuální kontrolu všech hlavních prvků, jako jsou řetězy, háky atd. a vyměňte všechny poškozené díly za nové, originální náhradní díly před opětovným uvedením strojního zařízení do provozu!

Nepoužívejte strojní zařízení, pokud je poškozené nebo je poškozená jakákoli jeho součást.

Věnujte pozornost jakémukoli neobvyklému hluku, který vydává během provozu.

Okamžitě přerušete práci, pokud zaznamenáte závadu nebo poruchu, a tuto neprodleně odstraňte.

Jakékoli poškození a závady je nutné ihned nahlásit odpovědnému vedoucímu pracovníkovi. Dodržujte pokyny bezpečnosti práce na pracovišti.

Opravu, kontrolu nebo seřízení smí provádět pouze kvalifikovaná osoba.

Když je strojní zařízení v provozu, musí být všechny osoby v jeho bezprostřední blízkosti informovány o tom, že je strojní zařízení v provozu!

Když je strojní zařízení v provozu, je zakázáno stát pod zvedaným břemenem. Pohyb břemene je možné zahájit, až je ve vzduchu.

NEBEZPEČÍ!

Je zakázáno uvolňovat břemeno, když je strojní zařízení v provozu.

NEBEZPEČÍ!

Je zakázáno toto strojní zařízení upravovat na vyšší nominální zátěž, přestavovat k jinému účelu použití příp. provádět jakýkoli zásah do jeho konstrukce.

2. ELEKTRICKÝ LANOVÝ NAVIJÁK

2.1. Účel použití strojního zařízení

Elektrický lanový naviják s jeřábovou kočkou je speciální zvedací zařízení využívané pro zvedání těžkých břemen.

NEBEZPEČÍ!

ABYSTE ZABRÁNILI VÁŽNÉMU ZRANĚNÍ NEBO SMRTI, DODRŽUJTE VŠECHNY POKYNY UVEDENÉ V TÉTO PŘÍRUČCE.

2.2. Obecné bezpečnostní pokyny

Strojní zařízení je určeno pouze pro použití uvnitř budovy, abyste snížili riziko úrazu elektrickým proudem nebo zranění.

Nepřekračujte jmenovité zatížení strojního zařízení. Vyvarujte se dynamické zatížení! Náhlý pohyb břemene může krátkodobě vytvořit nadměrné zatížení a způsobit selhání strojního zařízení.

Nepoužívejte strojní zařízení, dokud nebude břemeno pod ním vycentrováno.

Nepoužívejte strojní zařízení se zkrouceným, zauzleným nebo poškozeným ocelovým lanem. Před každým použitím ocelové lano pečlivě zkontrolujte.

Nepoužívejte poškozené nebo nefunkční strojní zařízení. Před každým použitím strojní zařízení pečlivě zkontrolujte a vyzkoušejte jeho provoz.

Strojní zařízení není určeno k přepravě/přenášení osob nebo zvířat. Břemeno nesmí být přenášeno nad osobami/zvířaty. Padající břemena mohou způsobit vážné zranění nebo smrt.

Nepracujte s lanem, pokud není vycentrováno v drážce.

Neodstraňujte ani nezakrývejte varovné štítky a/nebo visačky. Tyto obsahují důležité bezpečnostní informace.

Varování, bezpečnostní opatření a pokyny uvedené v tomto návodu k obsluze nemohou pokrýt všechny možné podmínky a situace, které mohou nastat. Obsluha strojního zařízení musí být proškolená a zkušená, musí být opatrná a používat své zkušenosti k bezpečné obsluze strojního zařízení.

2.3. Zvláštní bezpečnostní pokyny k instalaci

Nosná konstrukce, na kterou je strojní zařízení instalováno (včetně pohybového mechanismu, jednokolejky nebo jeřábu), musí být navržena tak, aby vydržela zatížení a síly vyvíjené strojním zařízením při jeho jmenovitém zatížení.

Vyberte takové místo, které umožní obsluze pohybovat se a zůstat mimo zavěšené břemeno.

Umístěte závěsné ovládací prvky na vhodnou úroveň nad provozní podlahou.

Neinstalujte strojní zařízení tam, kde lze za normálních provozních podmínek spustit hák mimo jmenovitou dráhu háku.

POUŽÍVEJTE POUZE VHODNÝ PRODLUŽOVACÍ KABEL. Ujistěte se, že je váš prodlužovací kabel v dobrém stavu. Při použití prodlužovacího kabelu se ujistěte, že technické parametry (jmenovité napětí, frekvence a výkon) odpovídají technickým parametrům strojního zařízení. Poddimenzovaný kabel způsobí pokles síťového napětí s následkem ztráty napájení a přehřátí.

Kontrolujte strojní zařízení podle pokynů v tomto návodu.

2.4. Zvláštní bezpečnostní pokyny ke kontrole, testování a údržbě

Provádějte časté kontroly podle pokynů v tomto návodu.

Provádějte pravidelné kontroly podle pokynů v tomto návodu.

Zkratke intervaly kontrol v případě, že je strojní zařízení používáné častěji než v obvyklém provozu.

Provedte zkušební zátěž pouze na minimální potřebnou míru a po celou dobu testování se obsluha musí držet v dostatečné vzdálenosti.

2.5. Zvláštní bezpečnostní pokyny k provozu

Používejte ochranný pracovní oděv, ochranné pracovní pomůcky a vybavení.

Tento výrobek není hračka. Nedovolte dětem a jiným osobám, které nebyly zaučeny, aby si se zařízením hrály, používaly nebo byly v jeho blízkosti.

Používejte strojní zařízení pouze k určenému účelu.

Nepoužívejte strojní zařízení k manipulaci s roztaveným materiálem.

Nepoužívejte strojní zařízení pro letecké účely.

Nepoužívejte strojní zařízení k propojení tažených vozidel.

Udržujte ruce, vlasy, volné kusy oblečení apod. mimo pohyblivé části.

Lidé s kardiostimulátorem by se měli před použitím poradit se svým lékařem (lékaři).

Elektromagnetická pole v těsné blízkosti kardiostimulátoru mohou způsobit rušení kardiostimulátoru nebo jeho selhání. Kromě toho by lidé s kardiostimulátorem neměli ovládat strojní zařízení sami.

Řádně udržujte a kontrolujte strojní zařízení, aby nedošlo k úrazu elektrickým proudem.

Používejte vždy jen řádně uzemněný napájecí kabel. Doporučujeme instalovat proudový chránič, aby se zabránilo riziku úrazu elektrickým proudem.

2.6. Pokyny k uzemnění

VAROVÁNÍ!

ABYSTE ZABRÁNILI ÚRAZU ELEKTRICKÝM PROUDEM A SMRTI V DŮSLEDKU NESPRÁVNÉHO PŘIPOJENÍ UZEMNÍCÍHO VODIČU, PŘEČTĚTE SI A DODRŽUJTE TYTO POKYNY.

V případě poruchy nebo poruchy poskytuje uzemnění nejmenší odpor elektrického proudu, aby se snížilo riziko úrazu elektrickým proudem. Toto strojní zařízení je vybaveno elektrickým kabelem s vodičem pro uzemnění zařízení a zástrčkou. Zástrčka musí být zapojena pouze do řádně uzemněné zásuvky, která je správně nainstalována a uzemněna v souladu se všemi místními předpisy a nařízeními.

Neupravujte dodanou zástrčku. Pokud zástrčka není vhodná pro daný typ síťové zásuvky, obraťte se na kvalifikovaného elektrikáře, který namontuje správnou zástrčku.

Nesprávné připojení zemnicího vodiče může vést k riziku úrazu elektrickým proudem. Vodič s izolací, jehož vnější povrch je zelený se žlutými pruhy nebo bez nich, je zemnicím vodičem

zařízení. Pokud je nutná oprava nebo výměna elektrického kabelu nebo zástrčky, nepřipojujte zemnicí vodič zařízení k živé svorce.

Obraťte se na kvalifikovaného elektrikáře nebo servisní personál, pokud máte pochybnosti o tom, zda je strojní zařízení správně uzemněno.

Používejte pouze 3vodičové prodlužovací kabely, které mají 3kolíkové uzemňovací zástrčky a 3pólové zásuvky, do kterých lze připojit zástrčku strojního zařízení.

Poškozený nebo opotřebovaný přívodní kabel nebo zástrčku okamžitě opravte nebo nechte vyměnit.

Nepoužívejte adaptér k připojení tohoto strojního zařízení k síťové zásuvce.

2.7. Přeprava

VAROVÁNÍ!

Přepravu strojního zařízení smí provádět pouze kvalifikovaný personál. Výrobce ani dovozce není odpovědný za škody, které byly způsobeny nedodržением pokynů k přepravě nebo uložení.

Strojní zařízení musí být zkontrolováno, řádně a bezpečně zabaleno před samotnou přepravou.

Se strojním zařízením neházejte ani nepouštějte na zem.

K přepravě používejte pouze vhodné dopravní prostředky.

Přeprava a dopravní prostředek musí odpovídat místním předpisům.

Bezpečnostní zařízení k přepravě

POZNÁMKA!

Pokud existuje bezpečnostní zařízení k přepravě, musí být odstraněno před uvedením strojního zařízení do provozu.

2.8. Uložení

Strojní zařízení uložte na čisté a suché místo.

Použijte vhodný kryt, abyste ochránili strojní zařízení před znečištěním, vlhkostí a poškozením.

Chraňte háky, ocelová lana, řetězy a brzdy před korozí.

2.9. Základní popis a funkčnost

Řetězový kladkostroj je ruční kladkostroje se závěsným hákem ke stacionárnímu použití. Lze je kombinovat s jednokolejnými vozíky a jsou ovládány ručně pomocí řetězu.

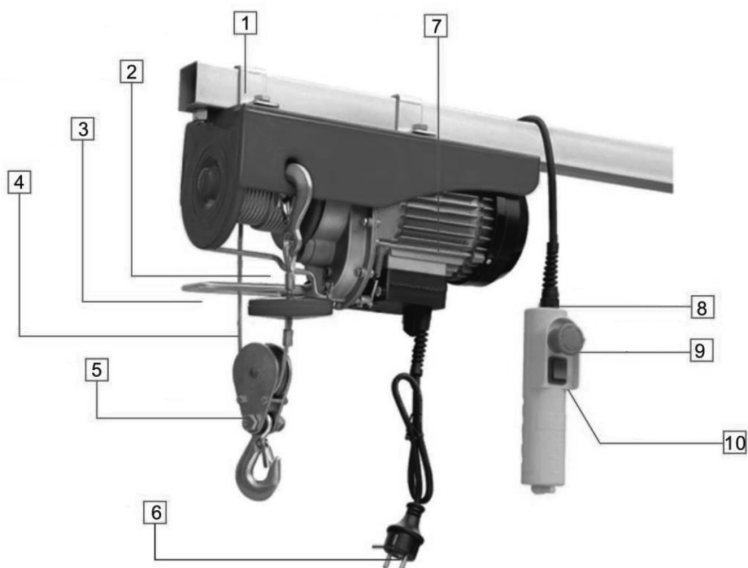

Popis

- | | |
|--------------------------------|--|
| 1. Montážní svorky | 7. Motor |
| 2. Omezovač spodní polohy | 8. Ucpávka |
| 3. Omezovač horní polohy | 9. Nouzový vypínač |
| 4. Ocelové lano | 10. Kolébkový spínač zvedání a spouštění břemene |
| 5. Závěsný hák (dvojitý závěs) | 11. Háček jednoduchého závěsu |
| 6. Napájecí přívod | |

2.10. Seznam původních částí

Montážní svorky

Dva kusy jsou součástí balení;

Rozměr nosného ramene (čtvercová trubka): 45 x 45 mm a tloušťka $\geq 1,8$ cm.

Pokud nebudete montážní svorky používat, upevněte elektrický lanový naviják pomocí 4 šroubů v plášti motoru.

Omezovač spodní polohy

Když se ocelové lano spouští do požadované polohy, automaticky se aktivuje omezovač spodní polohy a zastaví ocelové lano, jakmile dosáhne nejnižší možného bodu při spouštění. Omezovač spodní polohy také zabraňuje nesprávnému navijení ocelového lana při jeho navijení na buben.

Omezovač horní polohy

Když se břemeno zvedá, protizávaží a koncová zarážka automaticky aktivují omezovač horní polohy a zastaví ocelové lano, jakmile dosáhne nejvyšší možný bod při navijení.

Ocelové lano

Lano se strukturou 19x7 a systémem proti kroucení s lámací silou až 4krát větší, než je jmenovitá nosnost.

Závěsný hák

Součástí strojního zařízení. Když náklad překročí nosnost háku jednoduchého závěsu, ale nosnost je menší než maximální nosnost, použijte závěsný hák ke zvednutí břemene.

Napájení přívod

Napájecí přívod je vybaven zástrčkou dostupnou ve všech zemích a regionech schválených VDE.

Motor

Motor je vybaven automatickým brzdovým systémem a funkcí tepelné ochrany. Svorka tepelné ochrany se automaticky odpojí, motor se vypne, aby nedošlo k jeho přehřátí a následnému poškození.

Ucpávka

Ucpávka upevňuje napájecí kabel a zabraňuje ohýbání napájecího kabelu, čímž prodlužuje jeho životnost.

Nouzový vypínač

V případě poruchy nebo nehody stiskněte červený nouzový vypínač pro okamžité zastavení strojního zařízení.

Kolébkový spínač zvedání a spouštění břemene

Ovládá funkce zvedání a spouštění břemene.

NEBEZPEČÍ!

Je zakázáno zatěžovat hrot háku!

2.11. Instalace



Dodržujte následující pokyny, abyste zabránili poškození zařízení nebo úrazu osob.

Pečlivě si přečtěte kapitulu bezpečnostních pokynů.

Před zatížením zařízení se ujistěte, že jsou háky bezpečně umístěny. Bezpečnostní pojistky háků musí být zavřené.

Ujistěte se, že poloha upevnění nemůže být změněna zatížením ani jinými vlivy.

UPOZORNĚNÍ!

Instalaci strojního zařízení musí provádět dvě osoby.

Výběr místa instalace

Strojní zařízení musí být instalováno pouze v zastřešené místnosti.

Chraňte strojní zařízení před povětrnostními vlivy, jako je déšť, kroupy, sníh, přímé sluneční záření, prach atd. Doporučujeme použít ochranný kryt, pokud strojní zařízení nepoužíváte.

Pokud je strojní zařízení vystaveno trvale vlhkému prostředí se silnými výkyvy teplot, je jeho správná funkčnost narušena zkondenzovanou vodou.

Doporučená okolní pracovní teplota musí být v rozsahu -20 °C až +50 °C, u strojních zařízení napájených z elektrické sítě -20 až +40 °C; vlhkost 100 % a méně.

Nosnost konstrukce, ke které bude strojní zařízení připevněno, musí minimálně unést váhu strojního zařízení při maximálním zatížení.

Bezpečnostní pojistka závěsného háku musí být vždy zavřena.

NEBEZPEČÍ!

Strojní zařízení nesmí být instalováno v prostředí s rizikem výbuchu!

Postup instalace

Nosná konstrukce, na kterou je strojní zařízení instalováno (včetně pohybového mechanismu, jednokolejky nebo jeřábu), musí být navržena tak, aby vydržela zatížení a síly vyvíjené strojním zařízením při jeho jmenovitém zatížení.

Umístěte dvě montážní svorky na nosnou konstrukci, kde bude namontován lanový naviják.

Je třeba, aby jedna osoba držela lanový naviják na místě instalace a aby druhá osoba připevnila montážní svorky pomocí dodaných šroubů, pojistných podložek, podložek a matic.

Jakmile je lanový naviják na svém místě, pevně utáhněte matice.

2.12. Uvedení do provozu

Obecná ustanovení



Dodržujte veškeré pokyny uvedené v tomto návodu k používání.

Dodržujte platné národní předpisy v oblasti bezpečnosti a ochrany zdraví při práci.

Kontrola bezpečnosti

Před prvním uvedením do provozu nebo při opětovném uvedení do provozu je třeba zkontrolovat, zdali:

- » jsou všechny upevňovací šrouby (pokud existují), zásuvné kolíky, zásuvka klapky a bezpečnostní zařízení dotaženy a zajištěny.
- » Ocelové lano je správně umístěno a v dobrém stavu.

VAROVÁNÍ:

Předcházení vážnému zranění: Obsluha lanového navijáku zahrnuje více než jen stisknutí kolébkového spínače. S používáním lanovkového navijáku se pojí i určitá míra nebezpečím, které nelze čelit jen mechanickými prostředky, ale pouze řádným zaškolením a proškolením obsluhy, opatrností, použitím zdravého rozumu a zkušeností při předvídání pohybů, které mohou nastat během ovládání.

Před použitím lanového navijáku

Seznamte se se všemi ovládacími prvky lanového navijáku a s operacemi, které je třeba provést. Pokyny zahrnují varování na lanovém navijáku a v této příručce s bezpečnostními a provozními pokyny.

VAROVÁNÍ! ABYSTE ZABRÁNILI VÁŽNÉMU ZRANĚNÍ PŘI SELHÁNÍ LANOVÉHO NAVIJÁKU: Nepoužívejte poškozené zařízení. Pokud jsou nutné úpravy nebo opravy nebo jsou známy jakékoli závady, nechte závadu před dalším použitím opravit.

Nepoužívejte lanový naviják, pokud je označen upozorněním „mimo provoz“.

Údržbu lanového navijáku smí provádět pouze kvalifikovaný technik.

Nepoužívejte ocelové lano jako uzemnění pro svařování. Nedotýkejte se svařovací elektrody drátěného lana.

Označte pracovní prostor, který je čistý a dobře osvětlený. Pracovní prostor nesmí umožňovat přístup dětem, laiků nebo zvířatům, aby nedošlo k poškození nebo zranění.

Ved'te napájecí kabel bezpečnou cestou tak, abyste se dostali na pracovní plochu, aniž by hrozilo zakopnutí o kabel nebo poškození kabelu. Napájecí kabel musí být dostatečně dlouhý, aby dosáhl pracovní plochu, aby umožňoval volný pohyb při práci.

V blízkosti se nesmí nacházet předměty, jako jsou inženýrské sítě, které mohou při práci představovat nebezpečí.

Zkontrolujte lanový naviják, jak je uvedeno v tomto návodu.

2.13. Provoz



Obsluha strojního zařízení smí být svěřena pouze osobám, které byly proškoleny a jsou s jeho obsluhou obeznámeny. Obsluha strojního zařízení musí být k jeho obsluze pověřena zaměstnavatelem.

Zaměstnavatel musí zajistit, aby návod k používání byl k dispozici v blízkosti zařízení a aby byl přístupný obsluze.

Zavěšení břemene

Pomocí kolébkového spínače spusťte hák dolů do požadované výšky.

Břemeno bezpečně připevněte k háku pomocí vhodných prostředků, jako jsou řetězy, třmeny, háky, zvedací smyčky atd. Břemeno musí být připevněno, aby se zabránilo náhodnému rozpojení.

NEBEZPEČÍ!

Neomotávejte ocelové lano kolem břemene.

Správně usadte závěs nebo jiné zařízení do háku (viz obrázek napravo).

Nedovoďte, aby hák podpíral jakoukoli část břemene.

NEBEZPEČÍ!

Nezatěžujte bod háku.

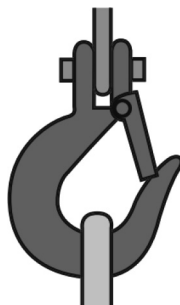

Před přemístěním břemene se ujistěte, že ocelové lano není zauzlené nebo zkroucené nebo že vícedílná ocelová lana nejsou zkroucená kolem sebe.

Nepoužívejte lanový naviják, pokud není ocelové lano správně usazeno na bubnu, kladkách nebo ozubených kolech.

Nepoužívejte lanový naviják, pokud není zdvihací jednotka vycentrovaná nad břemenem.

Nezvedejte břemeno přesahující jmenovitou zátěž lanového navijáku, s výjimkou řádně schválených zkoušek. Nepoužívejte zařízení omezující přetížení lanového navijáku k měření maximálního zatížení, které má být zvednuto.

Zvláštní pozornost věnujte vyvažování břemene a zapřahání nebo zavěšení, abyste zabránili sklouznutí břemene.

Přemístění břemene**NEBEZPEČÍ!**

Během provozu se musí obsluha soustředit pouze na vykonávanou činnost. Nesmí se zapojovat do žádné jiné činnosti. Obsluha má reagovat pouze na signály od určené osoby, která rovněž lanový naviják obsluhuje a kontroluje stav břemene. Vždy však uposlechněte signálu k zastavení bez ohledu na to, kdo jej dává.

- » Pomocí kolébkového vypínače zdvihněte břemeno do požadované výšky a přemístěte břemeno na požadované místo.
- » Zde jej pomocí kolébkového vypínače spusťte dolů.

Nezvedejte nebo nespouštějte břemeno pomocí lanového navijáku, dokud se obsluha a ostatní pracovníci nedostanou z dosahu břemene.

Před přemístěním nebo otáčením břemene se ujistěte, že jste odstranili všechny překážky.

Palcové kladkostroje se pomalu dostávají do záběru s břemenem. Vyvarujte se zbytečnému posouvání a rychlé změně směru.

Nezvedejte břemeno o více než několik palců, dokud nebude dobře vyvážené v závěsu nebo zvedacím zařízení.

Pokaždé, když se manipuluje s břemenem, které se blíží jmenovité nosnosti, zkontrolujte činnost brzdy tak, že břemeno zvednete těsně mimo podpěry a budete pokračovat až po ověření, že brzdový systém správně funguje.

Nespouštějte břemeno pod bod, kdy na každém ukotvení bubnu zůstávají méně než dva omotávky lana, pokud není k dispozici omezovač spodní polohy. V takovém případě nesmí na každém ukotvení zůstat méně než jedno omotání na bubnu.

VAROVÁNÍ!

Nepřenášejte žádné břemeno přes osoby nebo zvířata.

VAROVÁNÍ!

Nepoužívejte lanový naviják k přepravě osob/zvířat.

Vyvarujte se kývání břemene nebo háku při přepravě.

U zařízení instalovaných na vozíku se vyhněte kontaktu mezi vozíky a mezi vozíky a zarážkami.

Nepoužívejte omezovač horní polohy jako běžný prostředek k zastavení lanového navijáku.

Jedná se pouze o nouzová zařízení.

2.14. Údržba

Obecná ustanovení

Veškeré kontrolní, servisní a údržbové práce mají zajistit správnou funkci zařízení, a proto musí být prováděny s maximální pozorností.

- » Tyto práce smí provádět pouze „kvalifikované osoby“.
- » Servisní a údržbové práce se smí provádět pouze tehdy, když není zařízení zatíženo.
- » O všech výsledcích zkoušek a provedených opatřeních musí být vedeny záznamy.



Postupy, které nejsou konkrétně vysvětleny v tomto návodu, smí provádět pouze kvalifikovaný technik.

ABYSTE PŘEDEŠLI VÁŽNÉMU ZRANĚNÍ V PŘÍPADĚ NÁHODNÉHO PROVOZU:

Před prováděním jakékoli kontroly, údržby nebo čištění odstraňte veškeré zatížení, uvolněte ovládací prvky a odpojte strojní zařízení od zdroje napájení.

ABYSTE ZABRÁNILI VÁŽNÉMU ZRANĚNÍ PŘI SELHÁNÍ ZAŘÍZENÍ: Nepoužívejte poškozené zařízení. Pokud dojde k abnormálnímu hluku nebo vibracím, přestaňte zařízení používat, označte jej oznámením „mimo provoz“ a nechte jej před dalším použitím opravit.

Častá kontrola

Postupy v této části provádějte **PŘED PRVNÍM POUŽITÍM A NEJMÉNĚ MĚSÍCNĚ**. U značně využívaných a namáhaných lanových navijáků je nutné zkrátit interval kontroly.

Zkontrolujte provozní mechanismy z hlediska správné funkčnosti, seřízení a neobvyklých zvuků, jako jsou mimo jiné vázací hluk ocelového lana a pískání ložisek.

Na začátku každé směny zkontrolujte omezovač horního a spodní polohy bez zátěže na háku. Spusťte zatížený blok do jeho limitu nízkou rychlostí.

Brzdový systém

Brzdový systém se musí automaticky zastavit a udržet jmenovitým zatížením, pokud jsou

ovládací prvky uvolněny a v případě úplného výpadku proudu.

Brzdový systém musí omezovat rychlost břemene během spouštění, s napájením nebo bez něj, aby se zabránilo nekontrolovanému nebo rychlému spouštění.

Hák

Zkontrolujte, zda oba háky nevykazují následující závady:

- » poškození, jako je ohýbání, kroucení nebo zvýšené otevírání hrdla;
- » opotřebení;
- » praskliny, rýhy nebo díry;
- » záběr západky (je-li ve výbavě);
- » poškozená nebo nefunkční západka (je-li ve výbavě);
- » připevňovací a zajišťovací prostředky háku.

Ocelové lano

Všechna lana by měla být vizuálně zkontrolována obsluhou nebo jinou určenou osobou na začátku každé směny. Tato vizuální kontrola by měla být zaměřena na odhalení hrubého poškození, jako je uvedeno níže, které může představovat bezprostřední nebezpečí:

- » deformace lana, jako je zauzlování, rozdrcení, uvolnění z pramenů, posunutí hlavního pramene nebo vyčnívání jádra apod;
- » koroze;
- » zlomené nebo přestřížené prameny;
- » počet, rozdělení a typ viditelných přerušených vodičů:
 1. u běžících lan 12 náhodně rozmístěných přerušených drátů v jedné pokládce nebo čtyři přerušené dráty v jednom prameni v jedné pokládce;
 2. jeden vnější drát přerušený v místě kontaktu s jádrem lana, které se propracovalo ven z konstrukce lana a vyčnívá nebo vyčnívá z konstrukce lana.

Pokud takové poškození zjistíte, vyřadte lano z provozu nebo zajistěte, aby jej pravidelně (důkladně) kontroloval kvalifikovaný technik.

Zkontrolujte vyztužení ocelového lana.

VAROVÁNÍ!

ABYSTE ZABRÁNILI VÁŽNÉMU ZRANĚNÍ PŘI SELHÁNÍ ZAŘÍZENÍ: Nepoužívejte poškozené zařízení. Pokud zjistíte jakoukoli závadu nebo poškození, přestaňte zařízení používat, označte jej oznámením „mimo provoz“ a nechte jej před dalším použitím opravit.

Pravidelná (důkladná) kontrola

Pravidelnou kontrolu smí provádět pouze kvalifikovaný technik, a to **NEJMÉNĚ JEDNOU ZA ROK**. U značně využívaných a namáhaných lanových navijáků je nutné zkrátit interval kontroly.

Nejprve proveďte častou kontrolu, která je popsána výše a poté odstraňte nebo otevřete přístupové kryty, abyste mohli zkontrolovat součásti. Navíc je nutné provést následující kontroly.

1. Zkontrolujte upevňovací prvky, zda nejsou uvolněné.
2. Zkontrolujte zátěžové bloky, závěsná pouzdra, vidlice, třmeny, závěsné šrouby, hřídele, ozubená kola, ložiska, čepy, válečky a zajišťovací a upínací zařízení, zda nevykazují znám-

ky opotřebením, koroze, praskliny a deformace.

3. Zkontrolujte přídržné matice nebo objímky háku a čepy, svary nebo nýty použité k zajištění přídržných členů, zda nejsou poškozeny.
4. Zkontrolujte nosná řetězová kola, vodicí kola, bubny a řemenice, zda nejsou poškozená nebo opotřebená.
5. Zkontrolujte brzdu motoru a zátěžovou brzdu, zda nejsou opotřebená.
6. Zkontrolujte elektrické zařízení, zda nevykazuje známky prasknutí nebo poškození kontaktů ovladače. Zkontrolujte nosnou konstrukci nebo vozík, pokud je používán, zda nejeví známky poškození.
7. Zkontrolujte čitelnost výstražného štítku a jeho výměnu.
8. Zkontrolujte koncové spoje ocelových lan, zda nevykazují známky opotřebením, koroze, praskliny, poškození a deformace.
9. Zkontrolujte čitelnost typových štítků na závěsných ovladačích.
10. Zkontrolujte, zda na lanovém navijáku a jeho upevnění nechybí díly.

Ocelové lano

- » Zkontrolujte celou délku lana. Prohlédněte jednotlivé vnější dráty v pramenech lana. Zaznamenejte si jakékoli zhoršení, které má za následek znatelnou ztrátu původní pevnosti, jak je popsáno níže, a nechte kvalifikovaného technika určit, zda by další použití lana představovalo nebezpečí.
- » Proveďte kontrolu podle části Častá kontrola ocelového lana popsána výše.
- » Zkontrolujte, zda nedošlo ke zmenšení průměru lana pod jmenovitý průměr v důsledku ztráty podpory jádra, vnitřní nebo vnější koroze nebo opotřebením vnějších drátů.
- » Zkontrolujte, zda na koncových spojích nejsou silně zkorodované nebo přerušené vodiče.
- » Zkontrolujte, zda nejsou silně zkorodované, prasklé, ohnuté, opotřebené nebo nesprávně aplikované koncové spoje.
- » Velmi důkladně prohlédněte následující části rychlého poškození:
 1. úseky v kontaktu se sedlem, vyrovnávacími kladkami nebo jinými kladkami, kde je pohyb lana omezen;
 2. části lana na koncích nebo v jejich blízkosti, kde mohou vyčnívat zkorodované nebo přerušené dráty;
 3. úseky vystavené zpětnému ohybu;
 4. části lana, které jsou při vizuální kontrole běžně skryty, jako jsou části procházející přes kladky.

VAROVÁNÍ!

ABYSTE ZABRÁNILI VÁŽNÉMU ZRANĚNÍ PŘI SELHÁNÍ ZAŘÍZENÍ: Nepoužívejte poškozené zařízení. Pokud zjistíte jakoukoli závadu nebo poškození, přestaňte zařízení používat, označte jej oznámením „mimo provoz“ a nechte jej před dalším použitím opravit.

Kontrola po dlouhodobém uložení

Lanový naviják, který nebyl v provozu po dobu jednoho měsíce nebo déle, ale méně než jeden rok, musí být před použitím zkontrolován podle pokynů časté kontroly, jak je popsáno výše.

Lanový naviják, který nebyl v provozu po dobu jednoho roku nebo déle, musí být před použitím zkontrolován podle pokynů pravidelné (důkladné) kontroly a poté testován podle

postupu v části Testování níže.

Údržba

1. Opravu nebo výměnu komponentů lanového navijáku smí provádět pouze kvalifikovaný technik za použití identických náhradních dílů se stejným jmenovitým výkonem.
2. Ovládací mechanismy, koncové spínače, řídicí systémy a brzdy mohou vyžadovat seřízení.
3. Věnujte pozornost konkrétním komponentám:
 - » Vyměňte poškozené nebo opotřebované háky. Neopravujte je svařováním nebo přetvářením.
 - » Vyměňte nebo opravte všechny kritické díly, které jsou prasklé, zlomené, ohnuté, nadměrně opotřebované nebo chybí.
 - » Vyměňte chybějící nebo nečitelné výstražné štítky.
 - » Prasklé nebo spálené elektrické kontakty vyměňte jako kompletní sadu.
 - » Udržujte čitelné štítky funkcí ovladače na závěsných řídicích stanicích a hlavních spínačích.
4. Neopravujte nosné prvky svařováním. Podle potřeby je vyměňte.
5. Všechny pohyblivé části pravidelně promažte vhodným lubrikantem.
6. Po dokončení údržby a před uvedením lanového navijáku do normálního provozu:
 - » znovu instalujte kryty;
 - » znovu aktivujte bezpečnostní zařízení;
 - » odstraňte vyměněné díly a uvolněný materiál;
 - » odstraňte zařízení pro údržbu.

Testování

1. Před použitím otestujte opravený lanový naviják, který nebyl v provozu jeden rok nebo déle.
2. Zkontrolujte všechny funkce lanového navijáku, včetně zvedání a spouštění, nejprve s bez zátěže a poté se zátěží.
3. Po testování bez zátěže proveďte zkoušku se zatížením asi 90 kg a znovu otestujte, abyste zkontrolovali správné ovládání zatížení a zkontrolovali funkce brzd.
4. Vyzkoušejte vypínání omezovačů spodní a horní polohy bez zatížení. Vyzkoušejte nejprve ručně, je-li to možné, a poté při nejnižší rychlosti. Testujte zvyšujícími se rychlost až do maximální rychlosti. Zkontrolujte, zda jsou ovládací mechanismy umístěny tak, aby aktivovaly spínače nebo omezovací zařízení v dostatečném čase k zastavení pohybu, aniž by došlo k poškození jakékoli části lanového navijáku.

2.15. Vyřazení z provozu

VAROVÁNÍ!

Při vyřazování zařízení z provozu je nutné dodržovat následující pokyny, aby nedošlo k poškození zařízení nebo ke vážnému zranění.

Je nezbytně nutné, aby všechny kroky při vyřazování zařízení z provozu byly prováděny v uvedeném pořadí:

- » Nejprve zajistěte pracovní prostor pro vyřazení z provozu a ponechte dostatek volného prostoru.

- » Přečtěte si kapitulu „Bezpečnostní pokyny“.
- » Demontáž se provádí v opačném pořadí než montáž.
- » Dbejte na to, aby byl veškerý provozní materiál zlikvidován v souladu s předpisy o ochraně životního prostředí.

3. JEŘÁBOVÁ KOČKA

3.1. Účel použití strojního zařízení

Elektrická jeřábová kočka pro lanové navijáky se používá k přemísťování těžkých břemen po kolejnicích nebo dráhách pomocí kladkostroje a je poháněna manuálně nebo elektricky. Účelem použití je přesun těžkých břemen nahoru, dolů a do strany.

3.2. Podmínky použití strojního zařízení

Nesprávné používání nebo nedbalá údržba strojního zařízení může vést k nebezpečným okolnostem, například k vykolejení během provozu.

Před instalací, provozem nebo údržbou si pečlivě přečtěte bezpečnostní a provozní pokyny a všechny poznámky v tomto návodu a dodržujte je.

Pokud se toto strojní zařízení připojí k jakémukoli jinému zařízení a nebude to odpovídat provedení zařízení, naše společnost nenesे odpovědnost za poruchu a nezákonný provoz. Pokud má být strojní zařízení používáno k jiným než konstrukčním účelům, obraťte se na distributora nebo výrobce, aby potvrdil takový účel použití.

NEBEZPEČÍ!

- » Toto strojní zařízení se nesmí používat jako podpěra nebo nosič.
- » Nepřekračujte jmenovité zatížení několika zařízení najednou.
- » Hmotnost břemene nesmí překročit jmenovité zatížení.
- » Nechodte pod kontrolovaným břemenem nebo pod jeho přepravním kanálem a nepohybujte zvednutým nákladem nad personálem.
- » Toto strojní zařízení nesmí být vystaveno žádným prudkým otřesům nebo nárazům.
- » Vadná zařízení se nesmí používat, dokud nejsou opravena!
- » Musí se používat pouze originální náhradní díly. Nedodržení tohoto požadavku má za následek ztrátu nároku na záruku.

VAROVÁNÍ!

Před přemísťováním těžkých břemen je nutné varovat všechny pracovníky a připomenout jim, aby dbali na bezpečnost a nevstupovali do vyznačené zóny pro zvedení břemene. Je nutné vymežit prostor pro zvedení břemene.

NEBEZPEČÍ!

Obsluha je povinná dodržovat předpisy týkající se zvedání břemen.

VAROVÁNÍ!

Personál, který plně nerozumí obsahu tohoto návodu a výstražným upozorněním, není oprávněný používat toto strojní zařízení.

POZNÁMKA!

Pokud se strojní zařízení správně a náležitě nepoužívá, není možné zajistit bezpečný provoz.

Majitel a provozovatel nesou výhradní odpovědnost za veškerá zranění osob a škody na majetku vzniklé v důsledku nesprávného používání.

NEBEZPEČÍ!

Při používání tohoto strojního zařízení je zakázáno:

- » Jej používat v oblasti s nebezpečím výbuchu.
- » Přepravovat osoby/zvířata pomocí zařízení.
- » Jej používat na jevištích a ve studiích.
- » Jej pohánět motorem.

NEBEZPEČÍ!

Osoby nesmí stát pod zavěšeným břemenem.

NEBEZPEČÍ!

Osoba odpovědná za bezpečný provoz strojního zařízení jej musí zajistit odpovídajícím a bezpečným způsobem tak, aby nedošlo k neoprávněnému použití osobami bez oprávnění nebo náhodnému provozu zařízení, pokud toto není právě používáno.

3.3. Základní bezpečnostní opatření

Dodržujte veškeré pokyny k instalaci, provozu a údržbě strojního zařízení.

Věnujte pozornost všem upozorněním na zařízení a pokynům v tomto návodu.

Dodržujte bezpečnostní vzdálenosti.

Používejte strojní zařízení výhradně v souladu s pokyny v tomto návodu.

Toto strojní zařízení používejte výhradně ke zvedání a přenášení břemene. V žádném případě nesmí být přemísťovány osoby/zvířata. Používejte toto zařízení pouze k účelu, ke kterému je určeno. Nepoužívejte jej k jinému účelu.

Nikdy nezatěžujte toto strojní zařízení nad jeho mezní pracovní zatížení.

Dodržujte předpisy bezpečnosti práce na pracovišti.

Strojní zařízení se smí používat pouze uvnitř budovy na suchém místě.

Strojní zařízení nepoužívejte naprázdno.

Mějte vždy volný výhled na strojní zařízení během jeho použití.

Pokud strojní zařízení nebylo používáno po určitou dobu, proveďte vizuální kontrolu všech hlavních prvků, jako jsou řetězy, háky atd. a vyměňte všechny poškozené díly za nové, originální náhradní díly před opětovným uvedením strojního zařízení do provozu!

Nepoužívejte strojní zařízení, pokud je poškozené nebo je poškozená jakákoliv jeho součást.

Věnujte pozornost jakémukoli neobvyklému hluku, který vydává během provozu.

Okamžitě přerušete práci, pokud zaznamenáte závadu nebo poruchu, a tuto neprodlené odstraňte.

Jakékoli poškození a závady je nutné ihned nahlásit odpovědnému vedoucímu pracovníkovi.

Dodržujte pokyny bezpečnosti práce na pracovišti.

Opravu, kontrolu nebo seřízení smí provádět pouze kvalifikovaná osoba.

Když je strojní zařízení v provozu, musí být všechny osoby v jeho bezprostřední blízkosti informovány o tom, že je strojní zařízení v provozu!

Když je strojní zařízení v provozu, je zakázáno stát pod zvedaným břemenem. Pohyb břemene je možné zahájit, až je ve vzduchu.

NEBEZPEČÍ!

Je zakázáno uvolňovat břemeno, když je strojní zařízení v provozu.

NEBEZPEČÍ!

Je zakázáno toto strojní zařízení upravovat na vyšší nominální zátěž, přestavovat k jinému účelu použití příp. provádět jakýkoli zásah do jeho konstrukce.

3.4. Bezpečnostní opatření elektrického zapojení

Toto strojní zařízení je určeno pro napájení 220 V~, 50 Hz. Před připojením strojního zařízení zkontrolujte, že napětí uvedené na typovém štítku strojního zařízení odpovídá napětí v síťové zásuvce, do které má být vidlice přívodu zapojena.

Strojní zařízení musí být zapojeno pouze do řádně uzemněné síťové zásuvky.

Pokud jsou vidlice nebo přívodní kabel poškozeny, nesmí se strojní zařízení používat. Vidlice nebo přívodní kabel musí být vyměněny výrobcem nebo výrobcem pověřenou osobou a musí být vyměněny za identické náhradní díly. Je zakázáno používat strojní zařízení s poškozenou vidlicí nebo přívodním kabelem.

Přívodní kabel ved'te tak, aby nedošlo k jeho poškození, nebyl ohnutý, nebyl přeložený přes ostré předměty, aby nedotýkal se horkého povrchu apod. Nepokládejte na přívodní kabel žádné předměty.

Přívodní kabel musí být viditelný všem osobám, které budou strojní zařízení obsluhovat.

Nedotýkejte se přívodního kabelu ani vidlice mokřýma nebo vlhkýma rukama.

POUŽÍVATE POUZE VHODNÝ PRODLUŽOVACÍ KABEL. Ujistěte se, že je váš prodlužovací kabel v dobrém stavu. Při použití prodlužovacího kabelu se ujistěte, že technické parametry (jmenovité napětí, frekvence a výkon) odpovídají technickým parametrům strojního zařízení. Poddimenzovaný kabel způsobí pokles síťového napětí s následkem ztráty napájení a přehřátí. Nepoužívejte adaptéry ani vícenásobné zásuvky.

Po dokončení používání strojního zařízení odpojte vidlici od síťové zásuvky. Vždy odpojte tahem za vidlici, nikoli tahem za kabel.

Strojní zařízení odpojte od zdroje napájení vždy, když jej budete instalovat nebo rozebírat, když jej nebudete používat, pokud jej necháváte bez dozoru, před údržbou, seřizením nebo čištěním.

NEBEZPEČÍ!

Neponořujte přívodní kabel ani vidlici do vody či jiné tekutiny. Nevystavujte přívodní kabel ani vidlici kapající nebo stříkající vodě. Hrozí riziko vážného poranění.

3.5. Bezpečnostní opatření při provozu

Pravidelně kontrolujte výrobní štítek, zdali je čistý a snadno čitelný.

Před zahájením provozu je třeba se ujistit, že byly provedeny všechny náležitosti v rámci kontroly projektu.

Je třeba odhadnout kvalitu paralelní zásilky a mělo by být vybráno vhodné zařízení.

Pokud zvedáte paralelní zásilku, zajistěte, aby těžké předměty byly nezávislé a nebyly pevně spojeny s jinými předměty.

Zkontrolujte, zda mezi zvedacím kruhem a spodním hákem zařízení není deformace nebo prasklina, abyste zajistili, že zařízení funguje normálně a stabilně.

Ujistěte se, že je těžké břemeno správně zavěšené a připevněno.

Před zvedáním těžkých břemen se ujistěte, že jste zmenšili mezeru mezi ocelovými koly strojního zařízení a kolejnicí, abyste zabránili přetížení.

NEBEZPEČÍ!

- » Nepoužívejte strojní zařízení s deformovanými nebo prasklými koly.
- » Nepoužívejte strojní zařízení jako podpěru.
- » Nezavěšujte těžké předměty přímo na centrální hřídel jako oporu.
- » Nepřevádějte řetěz přes překážky (například ocelové desky) (vozík s převodovkou).
- » Nesvářejte ani neřežte na zavěšených těžkých předmětech.
- » Nepřekračujte maximální nosnost zařízení.
- » Nepoužívejte strojní zařízení, které je poškozené nebo vydává během používání neobvyklé zvuky.
- » Nenechávejte používané strojní zařízení bez dozoru.

3.6. Bezpečnostní opatření po použití

Po skončení práce se ujistěte, že jste všechna břemena bezpečně uvolnili a sundali, abyste zabránili pádu.

Při používání strojní zařízení nevtlačte ani jím neházejte.

Zabezpečte strojní zařízení tak, aby nedošlo k jeho samovolnému pohybu nebo pádu, aby jej nemohli ovládat neoprávněné osoby apod.

Desku strojního zařízení a ocelovou hřídel nenatahujte ani nesvařujte.

3.7. Přeprava

VAROVÁNÍ!

Přepravu strojního zařízení smí provádět pouze kvalifikovaný personál. Výrobce ani dovozce není odpovědný za škody, které byly způsobeny nedodržением pokynů k přepravě nebo uložení.

Strojní zařízení musí být zkontrolováno, řádně a bezpečně zabaleno před samotnou přepravou.

Se strojním zařízením neházejte ani nepouštějte na zem.

K přepravě použijte pouze vhodné dopravní prostředky.

Přeprava a dopravní prostředek musí odpovídat místním předpisům.

Pokud existuje bezpečnostní zařízení k přepravu, musí být odstraněno před uvedením

strojního zařízení do provozu.

3.8. Výběr místa instalace

Strojní zařízení musí být instalováno uvnitř budovy na suchém místě.

Okolo strojního zařízení musí být zajištěn volný manipulační prostor.

VAROVÁNÍ!

Pokud je strojní zařízení vystaveno trvale vlhkému prostředí se silnými výkyvy teplot, bude narušena jeho správná funkčnost a hrozí jeho nevratné poškození.

NEBEZPEČÍ!

Strojní zařízení nesmí být instalováno v prostředí s rizikem výbuchu!

3.9. Základní popis a funkčnost

Elektrická jeřábová kočka pro lanové navijáky se používá k přemísťování těžkých břemen po kolejnicích nebo dráhách. Díky propojení s elektrickými nebo ručními řetězovými bloky vzniká jednoduchý nosníkový nebo konzolový mikro jeřáb. Je široce používán v továrnách, dolech, docích, skladech, při mechanickém zpracování, vstřikováním, lisování, tlakovém lití, lisování, na stavbách apod.

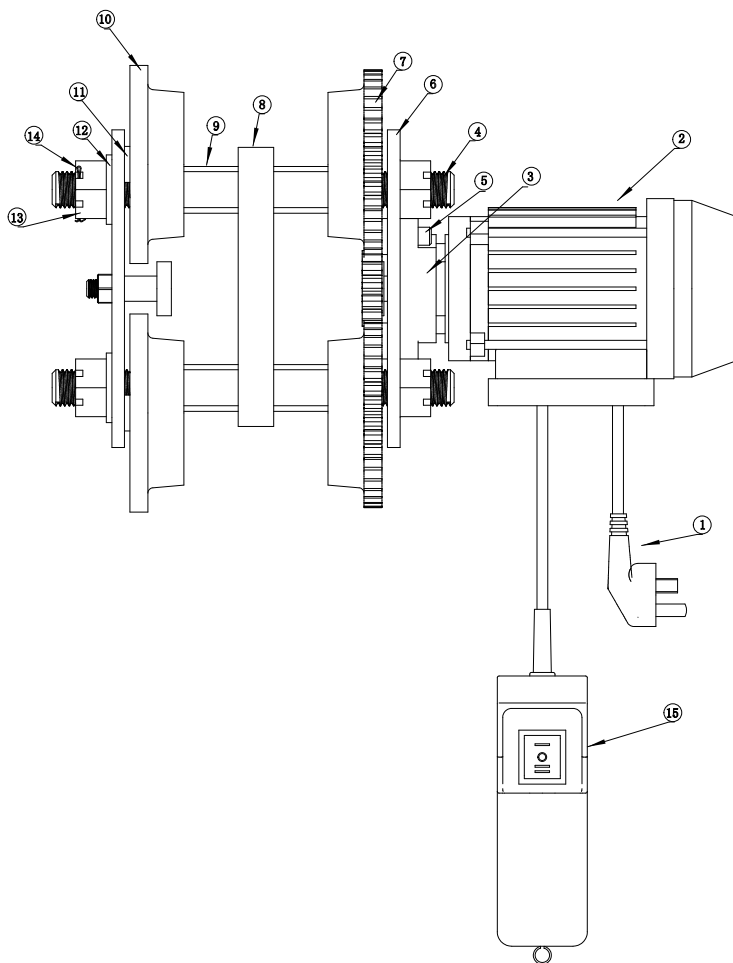

Popis

- | | |
|---|-------------------------|
| 1. Vidlice s ochranným kontaktem | 10. Pojezdová kola |
| 2. Jednofázový kondenzátorový motor | 11. Osa pojezdových kol |
| 3. Převodová součást | 12. Plochá podložka |
| 4. Šroub s dvojitou hlavou | 13. Šestihránná matice |
| 5. Šestihránné šrouby s válcovou hlavou | 14. Pojistný čep |
| 6. Deska jeřábové kočky | 15. Ovladač |
| 7. Součásti převodového systému | |
| 8. Pevné uchycení jeřábové kočky | |
| 9. Upevňovací objímka | |

3.10. Provozní podmínky a prostředí

Teplota: -30 °C až 50 °C

Vlhkost: ≤ 100 % r. v.

Strojní zařízení není určeno k provozu pod vodou. Nevystavujte jej dlouhodobě vlhkosti, dešti nebo sněhu.

3.11. Instalace

Dodržujte následující pokyny, abyste zabránili poškození zařízení nebo úrazu osob.

Pečlivě si přečtěte kapitulu bezpečnostních pokynů.

Ujistěte se, že poloha zařízení nemůže být změněna zatížením ani jinými vlivy.

Zkontrolujte, že nosná konstrukce, na kterou budete strojní zařízení upevňovat, je dostatečně pevná a stabilní a její jmenovité zatížení odpovídá součtu hmotnosti strojního zařízení a jeho maximálnímu jmenovitému zatížení.

NEBEZPEČÍ!

Strojní zařízení se nesmí montovat na konstrukci, kterou nelze zkontrolovat z hlediska její nosnosti a pevnosti. Za namontování na nosnou konstrukci a za samotnou nosnou konstrukci je odpovědný uživatel.

NEBEZPEČÍ!

Před instalací, montáží nebo seřízením se vždy ujistěte, že je strojní zařízení vypnuté a vidlice je odpojena od síťové zásuvky.

Montáž a seřízení

1. Změřte šířku spodního křídla I-nosníku.
2. Uvolněte šestihrannou matici.
3. Pomocí podložek nastavte šířku levé a pravé konzole podle šířky nosníku.
4. Úhlovou lištu přišroubujte pomocí dvou šestihranných šroubů (s řetězovým kladkostrojem zavěšeným na kroučcích).
5. Zkontrolujte funkčnost jeřábové kočky, zdali je správně spojena s nosníkem a zdali se čtyři kola dotýkají dráhy nosníku, zda se volně pohybují a mají dobrý kontakt s okrajem nosníku. Desky mají být rovnoběžně usazené s nosníkem.
6. Poté přiložte elektrický naviják a zajistěte pomocí matic.

3.12. Uvedení do provozu

Obecná ustanovení

Dodržujte veškeré pokyny uvedené v tomto návodu k používání.

Dodržujte platné národní předpisy v oblasti bezpečnosti a ochrany zdraví při práci.

Před uvedením do provozu musí být zajištěno následující:

- » Použité pracoviště má umožňovat stabilitu práce se zařízením.
- » Použité pracoviště musí být dobře viditelné, a to zvláště pro osobu, která bude zodpovědná za dohled nad použitím zařízení.

Připojení ke zdroji napájení

Zapojte vidlici do řádně uzemněné síťové zásuvky.

Zavěste na zařízení lehký náklad a pomocí ovladačů zvolte pohyb nahoru, dolů nebo do stran. Každé z kol musí přiléhat ke kolejnici a volně se po ní pohybovat a boční desky musejí být umístěny rovnoběžně vůči sobě.

Kontrola bezpečnosti

Před prvním uvedením do provozu nebo při opětovném uvedení do provozu je třeba zkontrolovat, zdali:

- » jsou všechny upevňovací šrouby (pokud existují) a bezpečnostní prvky dotaženy a zajištěny;
- » není strojní zařízení nebo jeho část poškozena.

3.13. Provoz

Obsluha strojního zařízení smí být svěřena pouze osobám, které byly proškoleny a jsou s jeho obsluhou obeznámeny. Obsluha strojního zařízení musí být k jeho obsluze pověřena zaměstnavatelem.

Zaměstnavatel musí zajistit, aby návod k používání byl k dispozici v blízkosti zařízení a aby byl přístupný obsluze.

Maximální jmenovité bezpečné pracovní zatížení je uvedeno na typovém štítku pojezdové kočky.

Použití

Přípevněte břemeno. Ujistěte se, že je pevně připevněno, nadměrně se nehýbe a není uvolněné.

Při manipulaci s břemenem se ujistěte, že jej ovládáte v místě těžiště. Tím zajistíte jeho rovnováhu. Jinak by mohlo dojít k neočekávanému převrnutí, sklouznutí nebo rozpadnutí břemene.

Pomocí ovladačů zvolte pohyb nahoru, do strany nebo dolů.

Přemístěte břemeno na vybrané místo, kde jej opatrně spusťte stisknutím ovladače.

Uvolněte břemeno.

Pokud nebudete zařízení používat, odpojte jej od zdroje napájení.

VAROVÁNÍ

Je zakázáno přemísťovat břemeno s volnými částmi.

NEBEZPEČÍ!

Zabraňte otřesům nebo nárazům během manipulace. Ty mohou způsobit pád obrobku, poškození zařízení nebo vážné zranění obsluhy.

3.14. Údržba

Obecná ustanovení

Veškeré kontrolní, servisní a údržbové práce mají zajistit správnou funkci zařízení, a proto musí

být prováděny s maximální pozorností.

- » Tyto práce smí provádět pouze kvalifikovaná osoba.
- » Servisní a údržbářské práce se smí provádět pouze tehdy, když není zařízení zatíženo.
- » O všech výsledcích zkoušek a provedených opatřeních musí být vedeny záznamy.

Pravidelná kontrola

Kontrola strojního zařízení musí být provedena před každým jeho použitím. Během běžného provozu je nutné kontrolovat:

- » Bezpečné zajištění strojního zařízení;
- » Dotažení všech upevňovacích šroubů (pokud existují) a bezpečnostních prvků

Dále musí být provedena vizuální kontrola zaměřená na deformace, trhliny a koroze.

Závada na zařízení

V případě závady na zařízení nebo havárie je nutné zařízení zajistit a provést následující kroky:

1. Zajistěte pracovní prostor bezpečnostní páskou, příp. jiným výstražným prostředkem, která informuje o nenadálé události.
2. Zajistěte osoby, aby nedošlo ke zranění z nedbalosti.
3. Informujte osobu odpovědnou za bezpečnost na pracovišti.
4. Nechte závadu nebo havárii odstranit.

NEBEZPEČÍ!

Nepoužívejte strojní zařízení, který je nefunkční nebo v opravě.

Neskladujte strojní zařízení se zavěšeným břemenem.

Udržujte strojní zařízení, včetně typové štítky čistý.

3.15. Skladování

Strojní zařízení musí být skladováno uvnitř budovy na suchém a čistém místě a současně na takovém místě, aby nedošlo k jeho pádu nebo převržení. Musí být chráněno před povětrnostními vlivy. Místo skladování musí být zajištěno tak, aby se k němu nedostaly neoprávněné osoby.

NEBEZPEČÍ!

Pojezdová kočka se nesmí skladovat v místech, kde se používají nebo skladují hořlavé, těkavé nebo výbušné látky.

3.16. Vyřazení z provozu

VAROVÁNÍ!

Při vyřazování zařízení z provozu je nutné dodržovat základní pravidla bezpečnosti práce.

Nejprve zajistěte pracovní prostor pro vyřazení z provozu a ponechte dostatek volného prostoru.

Přečtěte si kapitulu „Bezpečnostní pokyny“.

Dbejte na to, aby byl veškerý provozní materiál zlikvidován v souladu s předpisy o ochraně životního prostředí.

4. PROHLÁŠENÍ O SHODĚ

**Manufacturer / Výrobce:**

JDP GUANGZHOU TECHNOLOGY CO., LTD.

Huaige Industrial Park

Qingyuan County

China

Product / Výrobek:

ELECTRIC HOIST WITH TROLLEY / ELEKTRICKÝ LANOVÝ NAVIJÁK S JEŘÁBOVOU KOČKOU

Code of item / Číslo výrobku:

HG-PA-C200, HG-PA-C600, HG-PA-C1000, HG-C1200 / 924006, 924007, 924008, 924009

Description and purpose of use / Popis a účel použití:

Electric hoist with trolley is a special lifting equipment used for lifting heavy loads. It used in warehouses and other places. / Elektrický lanový naviják s jeřábovou kočkou je speciální zvedací zařízení využívané pro zvedání těžkých břemen.

Satisfies all applicable provisions of the EC legislation / Splňuje všechna příslušná ustanovení předmětného předpisu Evropských společenství:

2006/42/EC

ISO 9001:2015

Date and Place / Datum a místo vydání:

17. 8. 2023 BAODING

Signature and identification of authenticated person**Podpis a identifikace ověřené osoby:**

Frank.zhang

JDP Guangzhou Technology Co., Ltd
广州怀鸽科技有限公司
苏世忠

Obchodní jméno a plná adresa dovozce do EU:

B2B Partner s.r.o.

Plzeňská 3070

CZ - 700 30 Ostrava – Zábřeh