



POSYPOVÝ VOZÍK 45 L

SHW 45 MK



PŘED PRVNÍM POUŽITÍM SI POZORNĚ PŘEČTĚTE MANUÁL A BEZPEČNOSTNÍ POKYNY !



1 BEZPEČNOSTNÍ POKYNY

- Změny, které zvýší výkonnost a efektivitu výrobku a nejsou zakázány, je podle bezpečnostních pokynů možné na výrobku provádět.
- Zkontrolujte daný výrobek před jeho uvedením do funkce !
- Nikdy neuvádějte do činnosti poškozený nebo funkce neschopný výrobek ! Kontaktujte výrobce, nebo předložte výrobek kvalifikovanému mechanikovi ke kontrole.
- Ochraňte výrobek před deštěm a vlhkostí.
- Při práci s výrobkem dbejte na svou i na bezpečnost jiných!
- Neprovádějte žádné mechanické modifikace na zařízení.
- Během práce se zařízením používejte potřebné bezpečnostní prvky, ochranné oblečení, respirátor, pracovní rukavice a bezpečnostní obuv.
- Nepracujte s výrobkem pokud jste pod vlivem léčiv nebo jiných návykových látek !
- Dbejte na dostatečné osvětlení pracovního prostoru.
- Nepřevázejte s pomocí vozíku osoby nebo zvířata !
- Nikdy se nestavějte na sypací vozík !
- Dbejte na to, aby se části těla nedostaly do oblastí zařízení, kde hrozí riziko úrazu !
- Zabraňte přístupu k pracovnímu prostoru od dětí a jiných osob.
- Nepoužívejte sypací vozík v bezprostřední blízkosti potoků a řek !
- Obalové části výrobku (fólie, plastový sáček, polystyren atd.) uschovejte mimo dosah dětí! Hrozí nebezpečí udušení!

1-1 SPRÁVNÉ POUŽÍVÁNÍ VÝROBKU

- Vozík je určen pro sypání silnic a chodníků, vhodným posypovým materiálem.
- Vozík není určen k přepravě osob a zvířat.

2 MONTÁŽ

- Použijte nákres a seznam dílů jako pomůcku k montáži.
- Vezměte křídlové kolo (19) a nasuňte jej na pravoúhlou osu převodové jednotky (34).
- Vložte do navrtaných děr kola (19) šrouby (35) a následně je uchyťte (Zobr. 1)

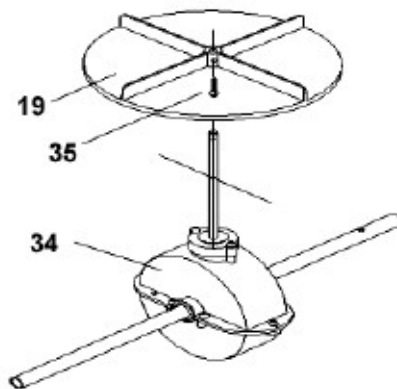

Zobrazení 1

- Vezměte oba rámy konstrukce (27 & 18) a stiskněte přes vně obě kluzná ložiska (33) do navrtaných děr.
- Nasuňte rámy konstrukce (27 & 18) na osu převodové jednotky (34).
- Uvedte příčnou vzpěru (47) mezi rámy konstrukce (27 & 18).
- Nasuňte po jednom šroubu (24) přes navrtané díry do rámu konstrukce (27 & 18).
- Zafixujte šrouby (24) do bočnic příčné vzpěry (47).
- Dbejte na to, aby byly navrtané díry na ose uvedeny směrem nahoru (Zobrazení 2).

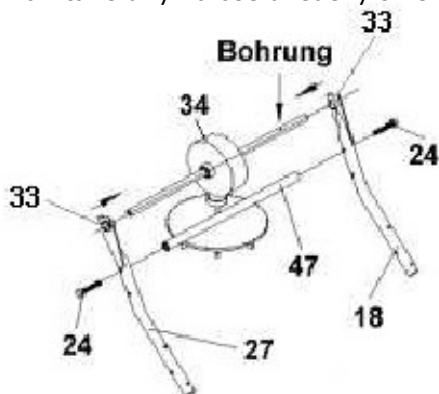

Zobrazení 2

- Nasuňte šrouby M6x65 (14) přes desku (41) do přední strany nádoby (11) a (14).
- Vložte převodovou jednotku (34) s rámem konstrukce na závit šroubu M6x65 (14).
- Nasuňte třmen (26) na závit šroubu M6x65 (14).
- Zafixujte šroub M6x65 (14) s pomocí bezpečnostní matice M6 (25) (Zobrazení 3).
- Bezpečnostní matici(25) řádně uchyťte.

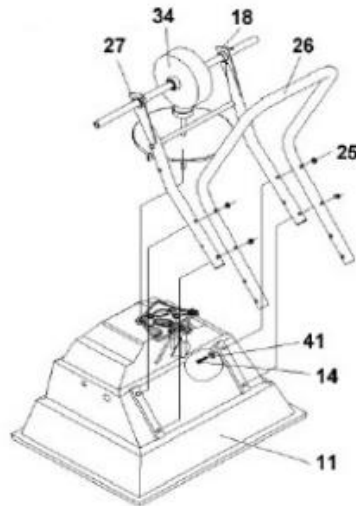

Zobrazení 3

- Nasuňte vnitřní kluzná ložiska (32) na osu převodové jednotky (34) a zatlačte ji na rám konstrukce (27 a 18).
- Nasuňte kola (29) na osu převodové jednotky (34).
- Nasuňte díry na ose a na uchycení kol do roviny.
- Zafixujte kola s pomocí šroubu M5x45 (36) a zafixujte to s pomocí bezpečnostní matice M5 (21).
- Uvedte ploché podložky (30) na oba osy.
- Uvedte kryt kol (31) na konec osy.

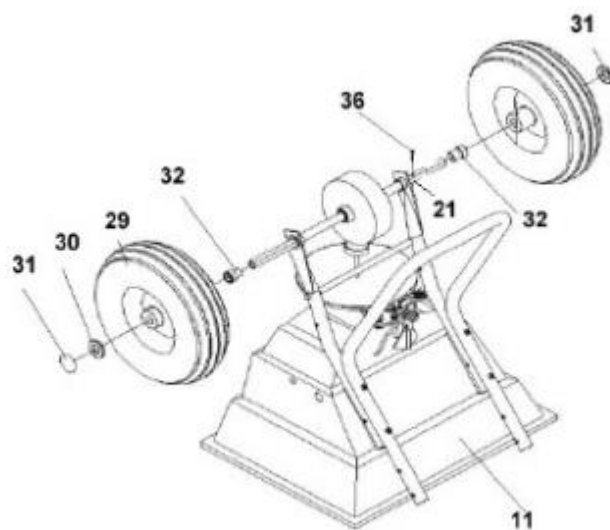

Zobrazení 4

- Zafixujte uchycení (8) s pomocí šroubů M6x40 (24) a bezpečnostních matic (25) zvenčí na třmen 26 (Zobrazení 5).
- Zafixujte všechny šrouby a matice.

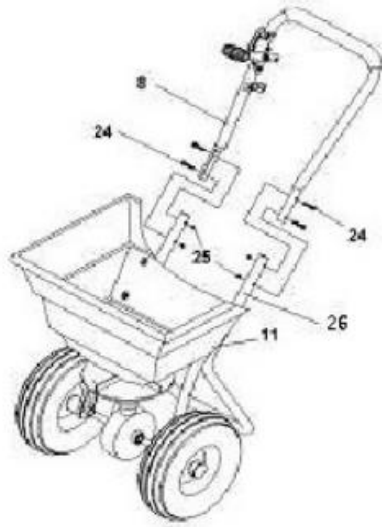

Zobrazení 5

- Zachyťte uchycení (37) s pomocí šroubů M5x10 a bezpečnostních matic (25).
- Nasuňte ocelový kladkostroj (38) na spodní konec ovládací páky.
- Nasuňte klín (12) do určené díry na pohonném hřídeli převodové jednotky (34) (Zobrazení 6).



Zobrazení 6

- Uvolněte šroub v držáku M5x10.
- Uvedte ovládací páku do nejnižší pozice.
- Nasuňte kladkostroj (38) do jedné ze tří poloh uchycení na nastavovací desce.

- Dbejte na to, aby byl zajištěn správný přechod posypového materiálu.
- Uvedte ovládací páku směrem nahoru, dokud se rozmetací deska (15) na nádobě zařízení neotevře.
- Uvolněte šroub (10) na ovládací jednotku a nasuňte jej dopředu, dokud se nebude daný šroub nacházet na ovládací páce.
- Zafixujte křídlový šroub (10).
- Uvedte ovládací páku směrem dolů tak, aby byl zajištěn přechod posypového materiálu. S pomocí ovládací páky je možné abyste regulovali hladinu posypávání.
- Zachyťte šroub M5x10 na držáku.
- Nasuňte sítko (48) na nádobě (11).
- Ujistěte se, že se rozmetací kolečko pohybuje správným směrem (ve směru hodinových ručiček) při pohybu vozíku vpřed.

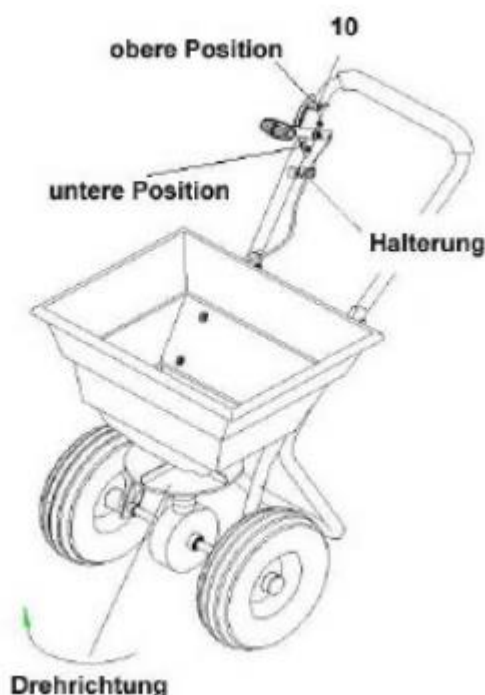

Zobrazení 7

3 POUŽÍVÁNÍ

- Dbejte na to, aby byl otvor na nádobě uzavřen.
- Naplňte vozík vhodným posypovým materiálem.
- Použijte ovládací páku, abyste uvolnili posyp materiálu.
- Posuňte vozík směrem vpřed a regulujte průchodnost materiálu pomocí ovládací páky.
- Šířku posypu lze nastavit pomocí nastavení rychlosti posypu. Sypací vozík je možno používat s max. rychlostí 5 km/h.
- Dbejte na to, abyste vozík používali výlučně ručně ! Vozík není určen k tažnému používání jiným mechanismem !
- Po použití je třeba, abyste zbytkový posypový materiál odebrali z nádoby.
- Vyčistěte vozík s pomocí vody.

- Nechte vozík kompletně uschnout.
- Namažte vhodným mazivem všechny pohyblivé části vozíku.
- Během nepoužívání vozíku je třeba, abyste jej skladovali na bezpečném a suchém místě.

4 LIKVIDACE VÝROBKU

- Při likvidaci výrobku se obraťte na prodejce nebo na lokální recyklační centrum.
- V žádném případě neodnášejte výrobek na skládku! A v žádném případě neodstraňujte výrobek komunálním odpadem!
- Pokud zabráníte takovému jednání zajistíte zachování přirozeného životního prostředí.

5 TECHNICKÉ DÁTA

Objem vany	45 L
Rozměry koleček \varnothing x Š	310 x 80 mm
Rozměry (D x Š x V)	900 x 450 x 800
Hmotnost	ca. 11 kg