

PŘEKLAD NÁVODU K MONTÁŽI VÝŠKOVĚ NASTAVITELNÉHO STOLU PRO DĚTI (492287)



Parametry:

Počet noh (zvedacích sloupů)	2
Maximální nosnost	40 kg (vč. háčku na zavěšení tašky či batohu, jehož max. nosnost je 10 kg)
Maximální rychlost	6 mm/otáčka
Nejnižší pozice	490 mm
Nejvyšší pozice	700 mm
Rozměr stolu	Délka 1200 mm Šířka 600 mm

Soupis komponent:

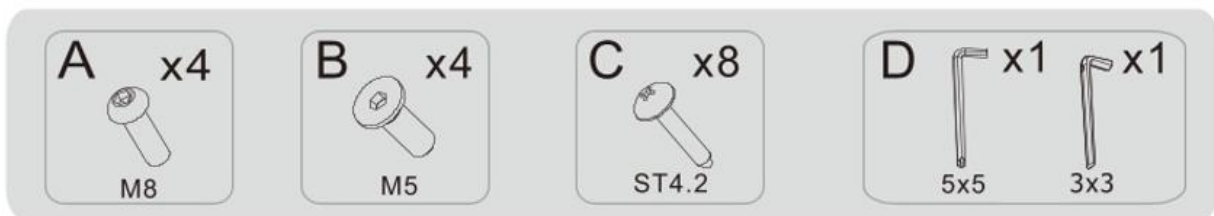

①		1x	②		1x	③		1x
④		2x	⑤		1x	⑥		1x
⑦		1x	⑧		4x			

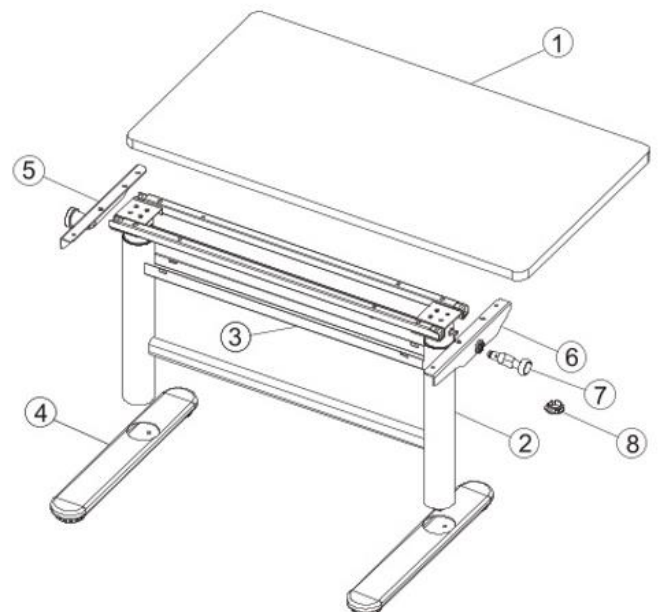

Montáž podstavců

1. Přichyťte podstavce (4) k zvedacím sloupům (2), použijte klíč 5x5 (D) a šrouby M8 (A) – 4x.

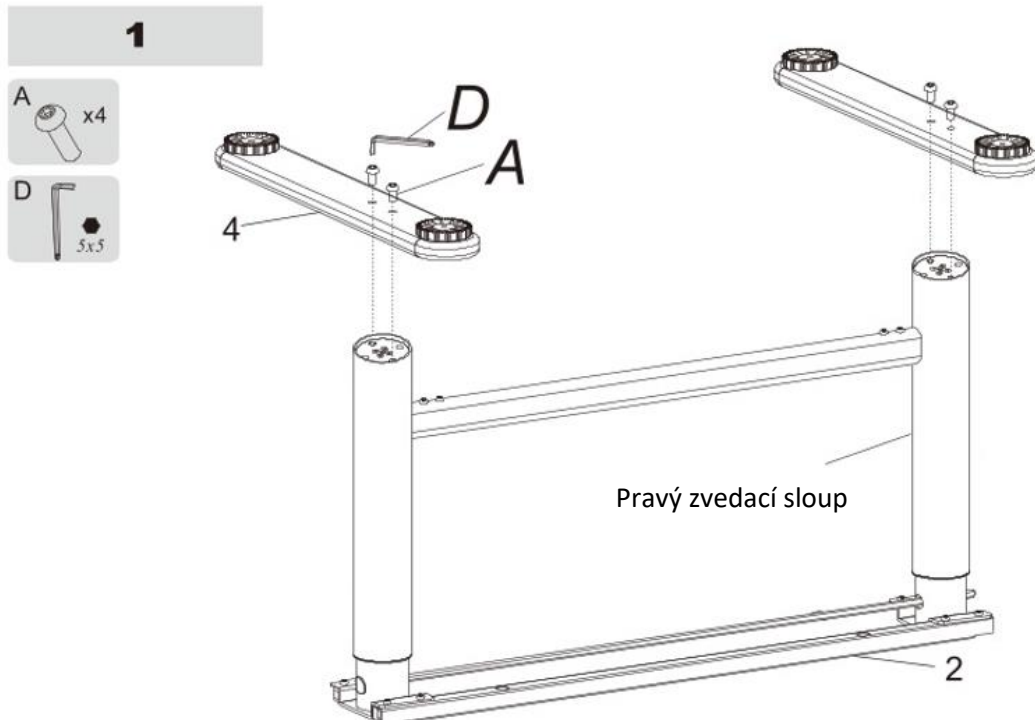

Montáž podstavců proveďte, jak je zobrazeno na obrázku!

Montáž bočních podpěr

2. Šrouby M5 (B) – 4x přichyťte obě boční podpěry (5) a (6), použijte klíč 3x3 (D). Dodržte montáž dle obrázku níže.

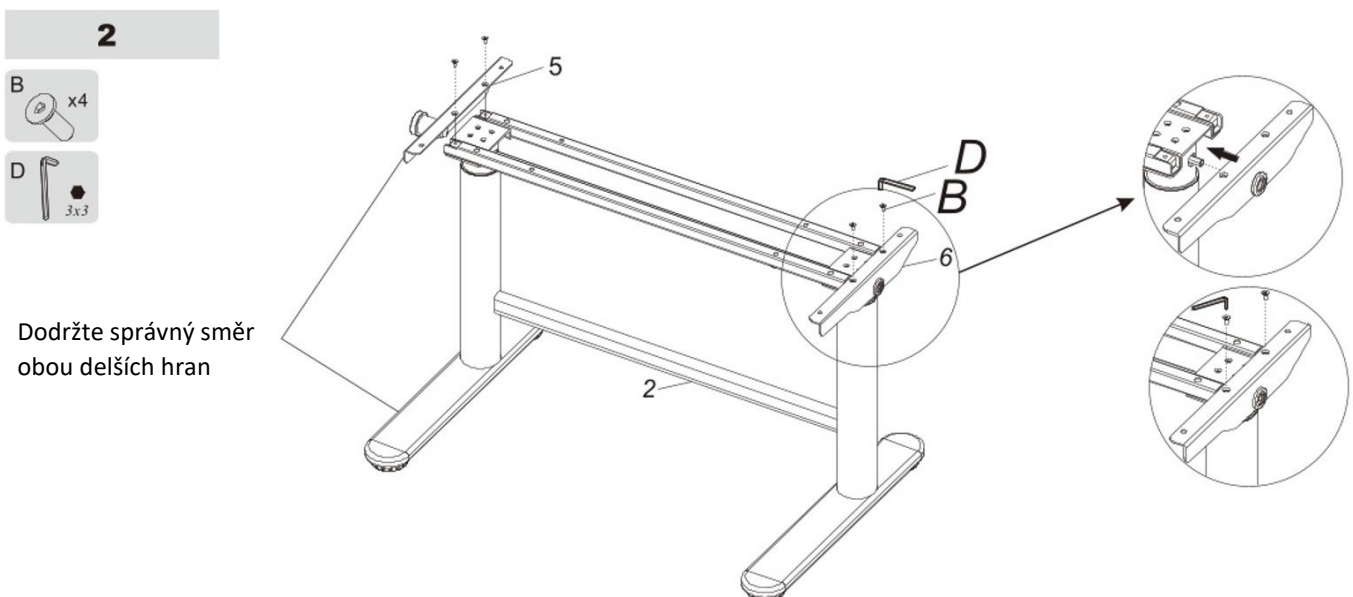

Dodržte správný směr
obou delších hran

Montáž stolové desky

3. Zvedací sloupy (2) přichyťte skrz obě boční podpěry ke stolové desce (1) do připravených otvorů. K montáži použijte vruty ST4.2 (C) – 8x.

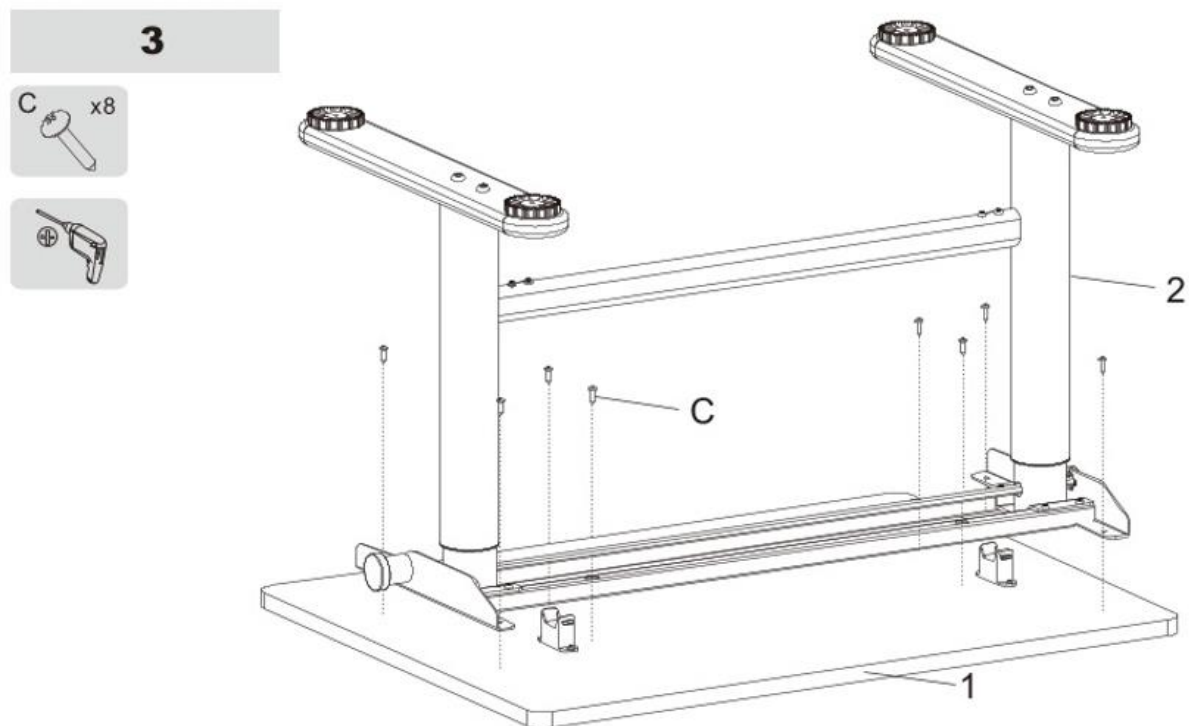

Montáž ochranného krytu a záslepek

4. Dle obr. ① nejdříve vložte záslepky (8) – 4x do otvorů konstrukce (2). Následně dle obr. ② přichyťte ochranný kryt (3) k držákům na stolové desce.

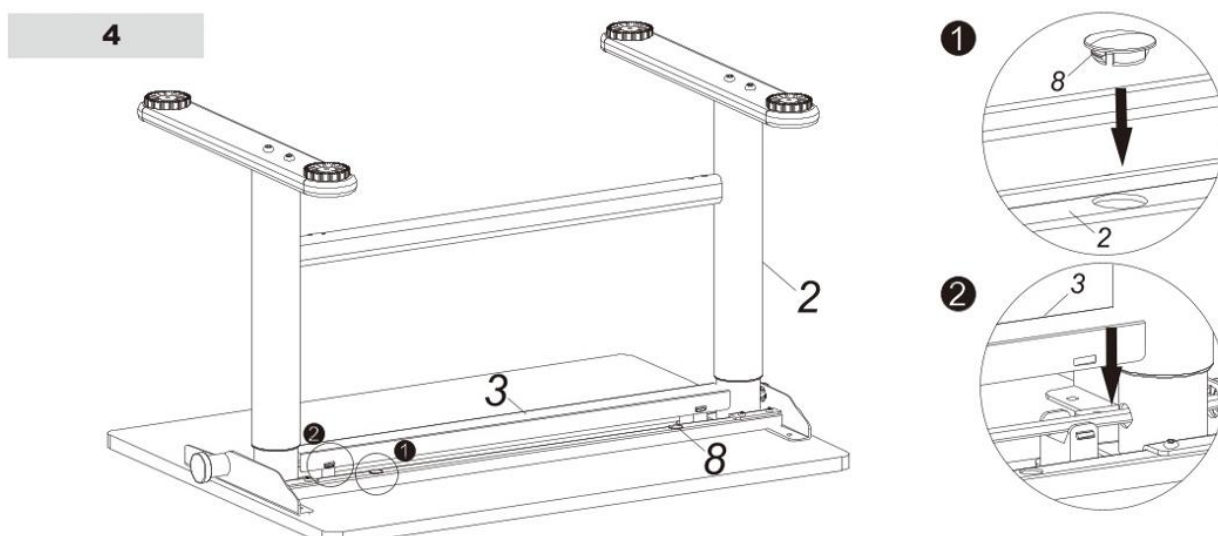

Montáž otočné kliky

Vložte otočnou kliku (7) do otvoru v pravé boční podpěře (6), jejím otáčením ve směru hodinových ručiček lze nastavovat výšku stolu.

5

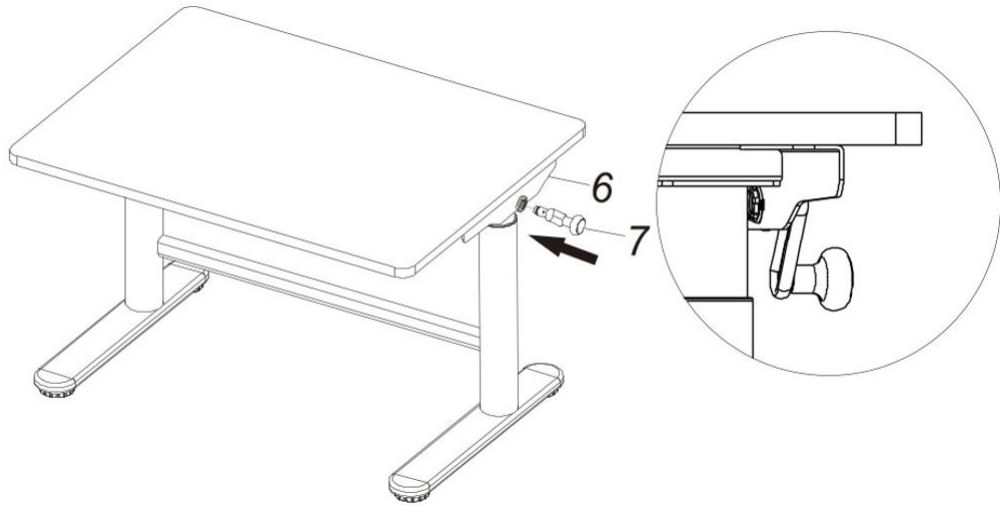

UPOZORNĚNÍ

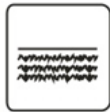

Stůl používejte pouze na rovném povrchu



Stůl je určen pro děti od 7 let



Při používání stolu dbejte na bezpečnost práce



Montáž smí provádět pouze kvalifikovaní pracovníci



Na stůl nesedějte a nepřekračujte jeho maximální nosnost



Na stole nestůjte a používejte jej pouze v souladu s jeho určeným účelem



Pozor! Nepřenastavujte výšku stolu příliš často, může dojít k poškození mechanismu